

## Getting started with Ultimate Ears™ 200 Noise-Isolating Earphones

**UE** ULTIMATE EARS  
BY LOGITECH

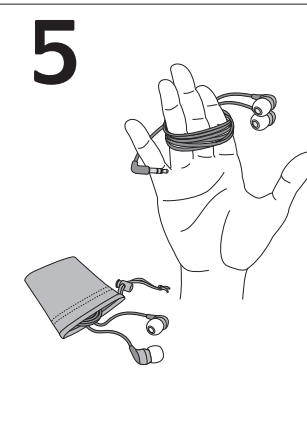

www.facebook.com/ultimateears  
www.twitter.com/ultimateears

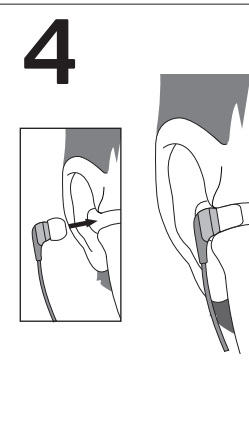
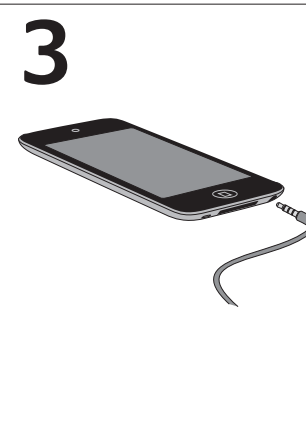
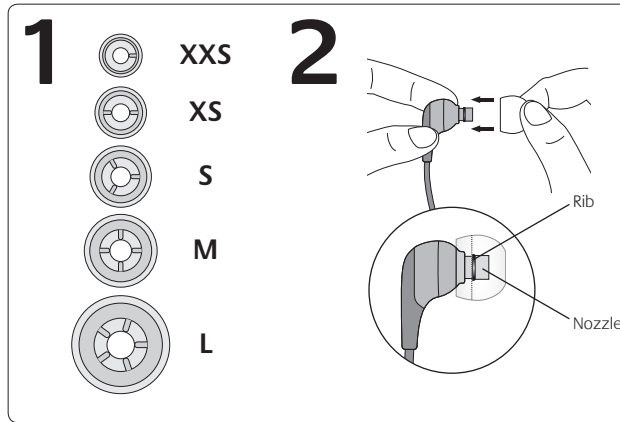
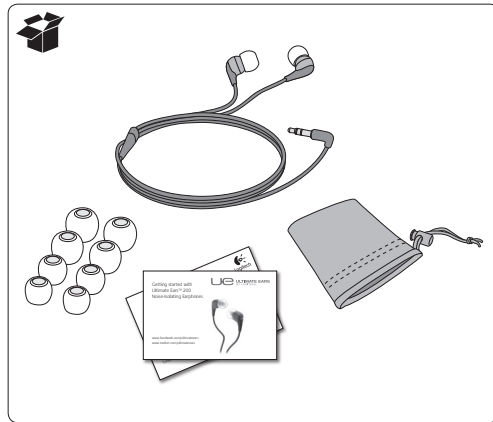

### English

- Choose an ear cushion size, extra, extra small (XXS) to large (L), which best fits your ears. Selecting the correct ear cushion size helps ensure a comfortable fit and seal to achieve optimal sound quality.
- Attach ear cushions to earphone nozzle. Push ear cushion past rib on nozzle so ear cushion will not separate from nozzle during use.
- Insert the earphone cable connector into the 3.5 mm headphone jack on your iPod® or MP3 player.
- Gently insert earphone into your ear for a good seal: R for right ear; L for left. Never remove an earphone from your ear by pulling on its cable.
- Store by wrapping cable around fingers; place earphones inside protective pouch. To clean, remove cushion and wipe with a clean cloth.

### Troubleshooting

- No sound – ensure that the 3.5 mm earphone connector is fully seated into the iPod/MP3 player headphone jack.
- Weak bass – check ear cushion seal; try another ear cushion size.
- Detached ear cushions – firmly attach ear cushions to earphone nozzle. See step 2 above.
- Diminished sound quality – remove ear cushions, check for blockage in nozzle, and wipe with a clean cloth.
- Missing ear cushions – go to [www.logitech.com](http://www.logitech.com) for replacements.

**Product information:** [www.logitech.com](http://www.logitech.com)  
**Support:** [www.logitech.com/support](http://www.logitech.com/support) (see phone numbers in this document)  
**Product registration:** [www.logitech.com/register](http://www.logitech.com/register)  
**Protect your hearing:** Read safety guidelines in Important Information Document.

### Deutsch

- Wählen Sie eine Ohrpassstück-Größe zwischen XXS (kleinste Größe) und L (größte Größe) für die perfekte Passform. Mit der Wahl der richtigen Ohrpassstück-Größe erhöhen Sie den Tragekomfort und sorgen durch einen festen Sitz für optimale Soundqualität.
- Befestigen Sie die Ohrpassstücke an den Spitzen der In-Ear-Kopfhörer. Drücken Sie das Ohrpassstück jeweils bis über die ringförmige Auswölbung an der Spitze des In-Ear-Kopfhörers, damit es sich beim Tragen nicht von der Spitze lösen kann.
- Schließen Sie das In-Ear-Kopfhörer-Anschlusskabel an die 3,5 mm-Kopfhörerbuchse Ihres iPod® oder MP3-Players an.
- Drücken Sie die In-Ear-Kopfhörer vorsichtig in Ihre Ohren, sodass sie sicher und angenehm sitzen: R in Ihr rechtes Ohr; L in Ihr linkes. Ziehen Sie die In-Ear-Kopfhörer nie am Kabel aus dem Ohr.
- Zur Aufbewahrung wickeln Sie das Kabel um Ihre Finger und verstauen die In-Ear-Kopfhörer im Reise-Etui. Zur Reinigung ziehen Sie die Ohrpassstücke ab und wischen sie mit einem sauberen Tuch ab.

### Fehlerbehebung

- Kein Ton: Stellen Sie sicher, dass der 3,5 mm-In-Ear-Kopfhörer-Anschluss vollständig in die Kopfhörerbuchse Ihres iPod oder MP3-Players eingesteckt ist.
- Schwache Bässe: Überprüfen Sie den Sitz der Ohrpassstücke und verwenden Sie ggf. eine andere Größe.
- Ohrpassstücke lösen sich: Drücken Sie die Ohrpassstücke fest auf die Spitze der In-Ear-Kopfhörer. Siehe Schritt 2 oben.
- Verminderte Soundqualität: Entfernen Sie die Ohrpassstücke, überprüfen Sie die Spitze der In-Ear-Kopfhörer auf Verunreinigungen und reinigen Sie sie mit einem sauberen Tuch.
- Fehlende Ohrpassstücke: Besuchen Sie [www.logitech.com](http://www.logitech.com), um Ersatz-Ohrpassstücke zu bestellen.

**Produktinformationen:** [www.logitech.com](http://www.logitech.com)  
**Kundendienst:** [www.logitech.com/support](http://www.logitech.com/support) (siehe Telefonnummern in diesem Dokument)

**Produktregistrierung:** [www.logitech.com/register](http://www.logitech.com/register)  
**Schützen Sie Ihr Gehör:** Lesen Sie die Sicherheitsrichtlinien im Dokument „Wichtige Informationen“.

### Français

- Choisissez la taille d'embout qui convient le mieux à vos oreilles. Les tailles vont de très, très petit (XXS) à grand (L). En sélectionnant la bonne taille d'embout vous vous assurez un port confortable et une isolation permettant d'obtenir un son de qualité optimale.
- Fixez les embouts sur l'extrémité des écouteurs. Enfoncez l'embout jusqu'à la nervure située sur l'extrémité de l'écouteur afin que l'embout ne se détache pas de l'écouteur durant l'utilisation.
- Insérez le connecteur du câble des écouteurs dans la prise casque 3,5 mm de votre iPod® ou lecteur MP3.
- Insérez délicatement l'écouteur dans votre oreille afin d'obtenir une bonne isolation: R pour l'oreille droite, L pour la gauche. Ne retirez jamais un écouteur de votre oreille en tirant sur son câble.
- Rangez vos écouteurs en enroulant le câble autour de vos doigts, puis conservez-les dans l'étui de protection. Pour les nettoyer, retirez les embouts et essuyez la surface des écouteurs à l'aide d'un chiffon propre.

### Dépannage

- Pas de son: assurez-vous que le connecteur du câble des écouteurs est correctement inséré dans la prise casque 3,5 mm de votre iPod® ou lecteur MP3.
- Graves faibles: vérifiez l'isolation de l'embout ou essayez avec un embout d'une autre taille.
- Embouts détachés: fixez fermement les embouts sur l'extrémité des écouteurs. Voir l'étape 2 ci-dessus.
- Qualité sonore diminuée: retirez les embouts, vérifiez que rien ne bloque l'extrémité et essuyez avec un chiffon propre.
- Embouts manquants: rendez-vous sur [www.logitech.com](http://www.logitech.com) pour les remplacer.

**Informations sur les produits:** [www.logitech.com](http://www.logitech.com)

**Support:** [www.logitech.com/support](http://www.logitech.com/support) (voir les numéros de téléphone dans ce document)

**Enregistrement du produit:** [www.logitech.com/register](http://www.logitech.com/register)

**Protégez votre audition:** consultez les recommandations en matière de sécurité dans le Document *Informations importantes*.

### Español

- Elija un tamaño de almohadilla para los oídos entre extra, extrapequeño (XXS) o grande (L). La selección del tamaño correcto ayuda a garantizar un ajuste seguro y cómodo para lograr una calidad de sonido óptima.
- Conecte las almohadillas a la boquilla del auricular. Presione la almohadilla hasta que pase el canal en la boquilla para que no se separe de ésta durante el uso.
- Inserte el cable conector del audífono en la toma de auriculares de 3,5 mm del iPod® o reproductor de MP3.
- Inserte cuidadosamente el audífono en el oído para lograr un buen sellado: R para el oído derecho; L para el izquierdo. No tire nunca del cable para extraer un auricular.
- Para guardarlos, enrolle el cable alrededor de los dedos y coloque los auriculares en el estuche protector. Para limpiarlos, retire la almohadilla y frotelos con un paño limpio.

### Resolución de problemas

- No hay sonido: compruebe que el conector de 3,5 mm del auricular esté completamente enchufado a la toma para auriculares del iPod o reproductor de MP3.
- Graves débiles: compruebe el sellado de la almohadilla; pruebe con otro tamaño de almohadilla.
- Almohadillas desprendidas: sujete bien la almohadilla a la boquilla del auricular. Consulte el paso 2 arriba.
- Calidad de sonido reducida: retire las almohadillas, compruebe que la boquilla no esté bloqueada y límpiela con un paño limpio.
- Faltan las almohadillas: vaya a [www.logitech.com](http://www.logitech.com) para obtener recambios.

**Información sobre productos:** [www.logitech.com](http://www.logitech.com)

**Asistencia:** [www.logitech.com/support](http://www.logitech.com/support) (consulte los números de teléfono en este documento)

**Registro de productos:** [www.logitech.com/register](http://www.logitech.com/register)

**Proteger los oídos:** Lea la información de seguridad en Documento de información importante.

### Nederlands

- Kies een grootte voor het oorkussentje: van extra, extra small (XXS) tot large (L), voor een optimale pasvorm. De juiste grootte van het oorkussentje zorgt voor een comfortabele pasvorm en blokkeert geluid van buitenaf, zodat u kunt profiteren van de beste geluidskwaliteit.
- Bevestig oorkussentjes aan uiteinde van oortelefoon. Duw het oorkussentje voorbij de richel op het uiteinde, zodat het oorkussentje bij gebruik niet losraakt van het uiteinde.
- Sluit de connector van de oortelefoondraad aan op de 3,5-mm koptelefoonaansluiting van uw iPod® of mp3-speler.
- Stop het oorkussentje voorzichtig in uw oor voor een goede afsluiting: R voor uw rechteroor en L voor uw linkeroor. Haal een oortelefoon nooit uit uw oor door aan de draad te trekken.
- Berg de oortelefoon op door de draad rond uw vingers te wikkelen. Plaats de oortelefoon in het beschermende etui. U maakt de oortelefoon schoon door het kussentje te verwijderen en met een schone doek af te vegen.

### Problemen oplossen

- Geen geluid: zorg dat de 3,5-mm oortelefoonconnector helemaal in de koptelefoonaansluiting op uw iPod of mp3-speler is geduwd.
- Zwak basgeluid: controleer de afdichting van het oorkussentje. Kies desgewenst een andere grootte van het oorkussentje.
- Losgeraakte oorkussentjes: bevestig oorkussentjes stevig aan het uiteinde van de oortelefoon. Zie stap 2 hierboven.
- Verminderde geluidskwaliteit: verwijder oorkussentjes, controleer of het uiteinde geblokkeerd is en veeg het schoon met een droge doek.
- Verloren oorkussentjes: ga naar [www.logitech.com](http://www.logitech.com) voor een vervangende set.

**Productinformatie:** [www.logitech.com](http://www.logitech.com)

**Ondersteuning:** [www.logitech.com/support](http://www.logitech.com/support) (zie telefoonnummers in dit document)

**Productregistratie:** [www.logitech.com/register](http://www.logitech.com/register)

**Bescherm uw gehoor:** Lees de veiligheidsvoorschriften in het document met belangrijke informatie.

### Italiano

- Scegliere la misura di cuscinetti (da XXS a L) più adatta alle proprie orecchie. La selezione della corretta misura dei cuscinetti consente il massimo comfort e un'aderenza perfetta per una qualità del suono ottimale.
- Applicare i cuscinetti per le orecchie al beccuccio delle cuffie. Spingere il cuscinetto oltre il bordo in rilievo del beccuccio, in modo da fissarlo ed evitare il distacco durante l'ascolto.
- Inserire il connettore del cavo delle cuffie nel relativo ingresso da 3,5 mm sull'iPod® o sul lettore MP3.
- Inserire delicatamente le cuffie nelle orecchie in modo che aderiscano perfettamente: auricolare R nell'orecchio destro e auricolare L nell'orecchio sinistro. Non rimuovere mai gli auricolari dalle orecchie tirando il cavo.
- Dopo l'uso, avvolgere il cavo intorno alle dita e riporre le cuffie nella custodia protettiva. Per pulire le cuffie, rimuovere i cuscinetti e passare delicatamente un panno pulito sulla superficie.

### Risoluzione dei problemi

- Le cuffie non riproducono alcun suono: verificare che il connettore delle cuffie da 3,5 mm sia saldamente collegato al relativo ingresso sull'iPod o sul lettore MP3.
- Bassi deboli: verificare l'aderenza dei cuscinetti o provare a utilizzare una diversa misura.
- Distacco dei cuscinetti: applicare con cura i cuscinetti per le orecchie al beccuccio delle cuffie (vedere il passaggio 2).
- Scarsa qualità del suono: rimuovere i cuscinetti e verificare che non siano presenti ostruzioni; in tal caso, pulire con un panno.
- Perdita o assenza dei cuscinetti per le orecchie: accedere al sito [www.logitech.com](http://www.logitech.com) per i cuscinetti sostitutivi.

**Informazioni sul prodotto:** [www.logitech.com](http://www.logitech.com)  
**Supporto:** [www.logitech.com/support](http://www.logitech.com/support) (vedere i numeri di telefono riportati in questo documento)

**Registrazione del prodotto:** [www.logitech.com/register](http://www.logitech.com/register)

**Protezione dell'udito:** leggere le disposizioni di sicurezza nell'apposito documento informativo.

### Svenska

- Välj den storlek på öronkuddarna som bäst passar dina öron – från extra extra small (XXS) till large (L). Om öronkuddarna sluter tätt blir det bekvämare att ha dem på samtidigt som ljudkvaliteten blir bättre.
- Sätt fast öronkuddarna på öronsnäckorna. Kräng öronkuddarna över kanten på öronsnäckorna så att de inte lossnar när du använder dem.
- Anslut sladden till hörlursuttaget (3,5 mm) på din iPod®- eller mp3-spelare.
- För försiktigt in öronsnäckan i örat så att den sluter tätt. R (Right) ska sitta i höger öra och L (Left) i vänster. Ryck aldrig ut öronsnäckorna genom att dra i sladden.
- När du ska lägga undan öronsnäckorna virar du sladden runt fingrarna och lägger öronsnäckorna i den skyddande förvaringspåsen. Vid rengöring tar du bort öronkuddarna och torkar med en ren trasa.

### Risoluzione dei problemi

- Le cuffie non riproducono alcun suono: verificare che il connettore delle cuffie da 3,5 mm sia saldamente collegato al relativo ingresso sull'iPod o sul lettore MP3.
- Bassi deboli: verificare l'aderenza dei cuscinetti o provare a utilizzare una diversa misura.
- Distacco dei cuscinetti: applicare con cura i cuscinetti per le orecchie al beccuccio delle cuffie (vedere il passaggio 2).
- Scarsa qualità del suono: rimuovere i cuscinetti e verificare che non siano presenti ostruzioni; in tal caso, pulire con un panno.
- Perdita o assenza dei cuscinetti per le orecchie: accedere al sito [www.logitech.com](http://www.logitech.com) per i cuscinetti sostitutivi.

**Informazioni sul prodotto:** [www.logitech.com](http://www.logitech.com)

**Supporto:** [www.logitech.com/support](http://www.logitech.com/support) (vedere i numeri di telefono riportati in questo documento)

**Registrazione del prodotto:** [www.logitech.com/register](http://www.logitech.com/register)

**Protezione dell'udito:** leggere le disposizioni di sicurezza nell'apposito documento informativo.

**www.logitech.com**

© 2011 Logitech. All rights reserved. Logitech, the Logitech logo, and other trademarks are the property of their respective owners. Logitech assumes no responsibility for any errors that may appear in this manual. Information contained herein is subject to change without notice.

iPod is a trademark of Apple Inc., registered in the U.S. and other countries. Apple is not responsible for the operation of this device or its compliance with safety and regulatory standards. All other trademarks are the property of their respective owners.

620-003287.004



**Hearing and Health is Critical!**  
Please review the safety guidelines in the Important Information Document.

