

Getting started with
Première utilisation
Ultimate Ears® 350vm
Noise-Isolating Headset

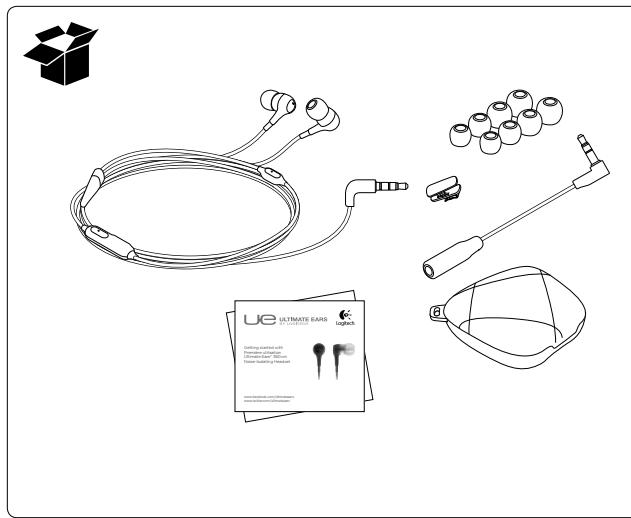

www.facebook.com/ultimateears
www.twitter.com/ultimateears



1

English

Choose an ear cushion size

1. Choose an ear cushion size from double-extra small (XXS) to large (L).
2. Selecting the right cushion provides a comfortable fit and good sound quality.

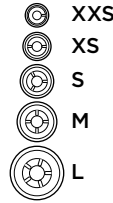

Français

Choix des embouts selon leur taille

1. Choisissez des embouts adaptés à la forme de vos oreilles, de la taille extra, extra small (XXS) à large (L).
2. Sélectionnez les embouts appropriés pour assurer un port confortable et une qualité sonore optimale.

Español

Elige un tamaño de almohadilla para los oídos

1. Elige un tamaño de almohadilla para los oídos, de extrapequeño (XXS) a grande (L)
2. La almohadilla adecuada ofrece un ajuste cómodo y calidad de sonido.

2

English

Attach the ear cushions

1. Attach the ear cushions to the earphone port tubes.
2. Push the ear cushion past the rib on the port tube. The rib holds the cushion securely in place.

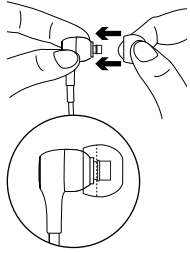

Français

Fixation des embouts

1. Fixez les embouts sur l'extrémité des écouteurs.
2. Enfoncez l'embout jusqu'à la nervure située sur l'extrémité de l'écouteur afin qu'il ne se détache pas durant l'utilisation.

Español

Acopla las almohadillas

1. Acopla las almohadillas a los cilindros de la pieza auricular.
2. Presiona cada almohadilla hasta que sobrepase el reborde del cilindro. El reborde asegura la posición de la almohadilla.

3

English

Connect the earphones to an audio source

- For most tablets and smartphones (iPad, iPhone, HTC®, etc.) connect the earphones directly to the device's 3.5 mm headphone jack.
- For Nokia®, Samsung®, and Sony Ericsson® smartphones, use the smartphone adapter. Use the smartphone adapter if low notes (bass) and voice do not sound full, rich, and present or if background sounds fade in and out.
- Please visit www.logitech.com/ultimateears/vmcompatibility for more information on compatible devices.

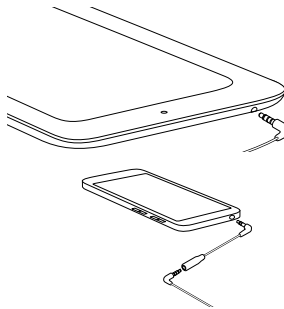

Français

Connexion des écouteurs à une source audio

- Pour la plupart des tablettes et smartphones (iPad, iPhone, HTC®, etc.): branchez les écouteurs directement dans la prise casque 3,5 mm du dispositif.
- Pour les smartphones Nokia®, Samsung® et Sony Ericsson®: utilisez l'adaptateur pour smartphone. Utilisez l'adaptateur pour smartphone si le son des notes graves (basses) et des voix manque de richesse, d'amplitude et de présence ou si les sons en arrière-plan sont irréguliers.
- Pour plus d'informations sur les dispositifs compatibles, visitez le site www.logitech.com/ultimateears/vmcompatibility.

Español

Conecta los auriculares a una fuente de sonido

- Para la mayoría de tablets y dispositivos Smartphone (iPad, iPhone, HTC®, etc.) conecta los auriculares directamente a la toma de auriculares de 3,5 mm.
- Para teléfonos Smartphone Nokia®, Samsung® y Sony Ericsson®, utiliza el adaptador para teléfonos Smartphone. Utiliza el adaptador para teléfonos Smartphone si las notas graves y la voces no se oyen debidamente, o si los sonidos de fondo aparecen y se desvanecen.
- En www.logitech.com/ultimateears/vmcompatibility encontrarás más información sobre dispositivos compatibles.

4

English

Wear the earphones

1. Gently insert the earphone (marked "R") in your right ear.
2. Gently insert the earphone marked "L" in your left ear. Never remove an earphone from your ear by pulling on its cable.

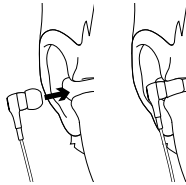

Français

Port des écouteurs

1. Insérez soigneusement l'écouteur marqué d'un R dans l'oreille droite.
2. Insérez soigneusement l'écouteur marqué d'un L dans l'oreille gauche. Ne retirez jamais un écouteur de votre oreille en tirant sur le cordon.

Español

Ponte los auriculares

1. Colócate cuidadosamente la pieza auricular con la "R" en el oído derecho.
2. Colócate cuidadosamente la pieza auricular con la "L" en el oído izquierdo. No tires nunca del cable para extraer un auricular.

5

English

Use the garment clip

Hook the clip to the cable. Clip the cable to your clothing to keep the cable in place.

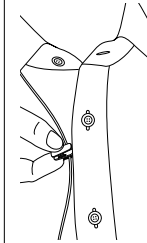

Français

Utilisation du clip pour vêtements

Accrochez le clip au câble. Fixez le clip à vos vêtements pour maintenir le câble en place.

Español

Usa el clip

Engancha el clip al cable. Sujeta el cable a la ropa para que no se mueva.

6

English

Use the remote

Headset controls are within easy reach:

- Media control
 - One click: Play/pause (audio source)
 - One click: Call answer/hang up (cellphone)
 Refer to Step 3 for supported devices.
- Volume control

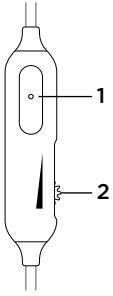

Français

Utilisation des commandes filaires

Les commandes des écouteurs sont simples d'accès:

- Contrôle multimédia
 - Une pression: lecture/pause (source audio)
 - Une pression: prise d'appel/fin d'appel (téléphone portable)
 Pour connaître la liste des dispositifs pris en charge, reportez-vous à l'étape 3.
- Réglage du volume

Español

Usa el control remoto

Los controles del audífono son de fácil acceso:

- Control de medios
 - Un click: reproducir/pausa (fuente de audio)
 - Un click: respuesta/finalización de llamada (teléfono móvil)
 El paso 3 detalla los dispositivos admitidos.
- Control de volumen

7

English

Store and clean the earphones

- To clean, remove the cushion and wipe with a clean cloth.
- Store by wrapping the cable around your fingers.
- Place the earphones inside the protective case.



Français

Stockage et nettoyage des écouteurs

- Pour nettoyer les écouteurs, retirez les embouts et essuyez la surface des écouteurs à l'aide d'un chiffon propre.
- Rangez vos écouteurs en enroulant le câble autour de vos doigts.
- Placez-les dans l'étui de protection.

Español

Limpia y guarda los auriculares

- Para limpiar los auriculares, retira la almohadilla y frótalos con un paño limpio.
- Para guardar los auriculares, enrolla el cable.
- Guarda los auriculares en el estuche.

English

Troubleshooting

- No sound/weak sound** Make sure the 3.5 mm cable connector is fully inserted into the headphone jack on your smartphone or tablet. Adjust the volume control on the remote. Check the volume setting in your media application. Use the smartphone adapter if low notes (bass) and voice do not sound full, rich, and present or if background sounds are not well mixed and they fade in and out.
- The mic is not working** Make sure cable connections are secure and mute is not active on your smartphone.
- Weak bass** Check the ear cushion seal. Try another ear cushion size.
- Detached ear cushions** Firmly attach the ear cushions to the earphone port tubes.
- Diminished sound quality** Remove the ear cushions, check for blockage in the port tube, and wipe with a clean cloth.



Hearing and Health is Critical!
Please review the safety guidelines in the Important Information Document.

If you have more questions about your earphones, visit www.logitech.com/support/UE350vm.

Français

Dépannage

- Pas de son/son faible** Assurez-vous que le connecteur du câble est correctement inséré dans la prise casque 3,5 mm de votre smartphone ou tablette. Réglez le volume à l'aide des commandes filaires. Vérifiez le réglage du volume dans votre application multimédia. Utilisez l'adaptateur pour smartphone si le son des notes graves (basses) et des voix manque de richesse, d'amplitude et de présence ou si les sons en arrière-plan présentent un mixage irrégulier.
- Le micro ne fonctionne pas.** Assurez-vous que les câbles sont fermement connectés et que la sourdine est désactivée sur votre smartphone.
- Graves faibles** Vérifiez l'isolation de l'embout ou essayez avec un embout d'une autre taille.
- Embouts détachés** Fixez fermement les embouts sur l'extrémité des écouteurs.
- Qualité sonore diminuée** Retirez les embouts, vérifiez que les écouteurs ne sont pas obstrués, puis nettoyez-les à l'aide d'un chiffon propre.



Protégez votre audition! Consultez les recommandations en matière de sécurité dans le document intitulé Informations importantes.

Pour toute autre question concernant les écouteurs, visitez le site www.logitech.com/support/UE350vm.

Español

Resolución de problemas

- El sonido es débil o no se oye nada** Asegúrate de que el conector del cable de 3,5 mm esté bien insertado en la toma de auriculares del dispositivo Smartphone o tablet. Ajusta el volumen con el control remoto. Comprueba la configuración de volumen en la aplicación multimedia. Utiliza el adaptador para teléfonos Smartphone si las notas graves y la voces no se oyen debidamente, o si los sonidos de fondo aparecen y se desvanecen.
- El micrófono no funciona.** Comprueba las conexiones del cable y asegúrate de que no tienes el Smartphone silenciado.
- Graves débiles** Comprueba el sellado de la almohadilla. Prueba con otro tamaño de almohadilla.
- Almohadillas desprendidas** Encaja bien las almohadillas en los cilindros.
- Calidad de sonido reducida** Retira las almohadillas, comprueba que el cilindro no esté bloqueado y frótalo con un paño limpio.



La salud auditiva es importante: lee las recomendaciones de seguridad en el Documento de información importante.

Para otras preguntas relacionadas con los auriculares, visita la página www.logitech.com/support/UE350vm.



www.logitech.com

© 2011 Logitech. All rights reserved. Logitech, the Logitech logo, and other Logitech marks are owned by Logitech and may be registered. Ericsson is a trademark or registered trademark of Telefonaktiebolaget LM Ericsson. Mac, the Mac logo, iPhone, and iPad are trademarks of Apple, Inc., registered in the U.S. and other countries. Microsoft, Windows Vista, Windows, and the Windows logo are trademarks of the Microsoft group of companies. Nokia is a registered trademark of the Nokia Corporation. Samsung is a registered trademark of Samsung Electronics America, Inc. and its related entities. Sony is a registered trademark of Sony Corporation. All other trademarks are the property of their respective owners. Logitech assumes no responsibility for any errors that may appear in this manual. Information contained herein is subject to change without notice.

© 2011 Logitech. Tous droits réservés. Logitech, le logo Logitech et les autres marques Logitech sont la propriété de Logitech et sont susceptibles d'être déposés. Ericsson est une marque ou une marque déposée de Telefonaktiebolaget LM Ericsson. Mac, le logo Mac, iPhone et iPad sont des marques déposées d'Apple, Inc., enregistrées aux États-Unis et dans d'autres pays. Microsoft, Windows Vista, Windows et le logo Windows sont des marques déposées du groupe et des sociétés Microsoft. Nokia est une marque déposée de Nokia Corporation. Samsung est une marque déposée de Samsung Electronics America, Inc. et des entités liées. Sony est une marque déposée de Sony Corporation. Toutes les autres marques sont la propriété exclusive de leurs détenteurs respectifs. Logitech décline toute responsabilité en cas d'erreurs susceptibles de s'être glissées dans le présent manuel. Les informations énoncées dans ce document peuvent faire l'objet de modifications sans préavis.

620-003820.002

www.logitech.com/support/UE350vm



United States	+1 646-454-3200
Argentina	+00800-555-3284
Brasil	+0 800-891-4173
Canada	+1 866-934-5644
Chile	1230 020 5484
Latin America	+1 800-578-9619
Mexico	001 800 578 9619

What do you think?
Please take a minute to tell us.
Thank you for purchasing our product.

Qu'en pensez-vous?

Veillez prendre quelques minutes pour nous faire part de vos commentaires.
Nous vous remercions d'avoir acheté notre produit.

¿Cuál es tu opinión?

Nos gustaría conocerla, si puedes dedicarnos un minuto.
Te agradecemos la adquisición de nuestro producto.

www.logitech.com/ithink