



Setup Guide  
Ultimate Ears™ 4000





---

## Contents

English . . . . .	4	Nederlands . . . . .	28
Deutsch . . . . .	8	Svenska . . . . .	32
Français . . . . .	12	Dansk . . . . .	36
Italiano . . . . .	16	Norsk . . . . .	40
Español . . . . .	20	Suomi . . . . .	44
Português . . . . .	24		
<b>www.logitech.com/support</b>  . . . . .			51

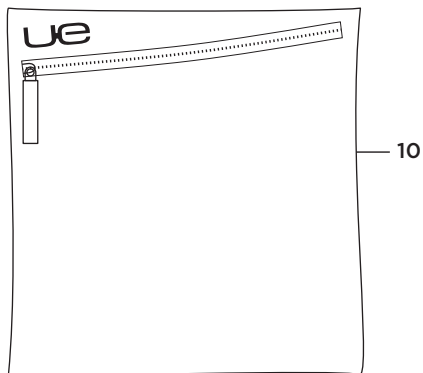
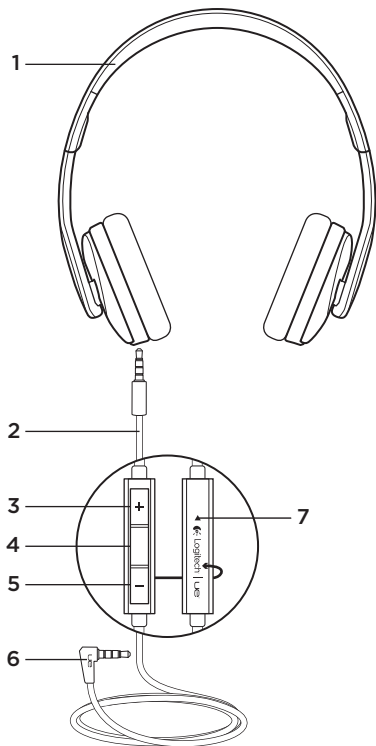

## Know your product

1. Headphones
2. Detachable audio cable
3. Volume up
4. Media/calling controls
  - One click:  
Play/pause (audio)  
Call answer/hang up (phone)
  - Double click:  
Next track (audio)
  - Triple click:  
Previous track (audio)
  - One click, then click and hold:  
Fast forward (audio)
  - Two clicks, then click and hold:  
Rewind (audio)
  - Click and hold:  
Activate/deactivate voice dial<sup>1</sup>
5. Volume down
6. 3.5 mm connector
7. Microphone
8. Sharing adapter
9. Documentation
10. Travel pouch

<sup>1</sup> Function varies by phone. Activates Siri® on iPhone® 4S.

## Set up your product

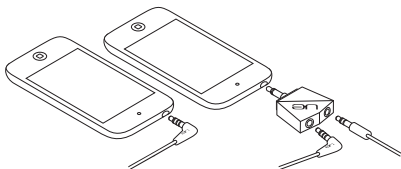

Connect the headphones to a device with a 3.5 mm headphone jack. To share audio (with no voice support), use the Sharing adapter.

## Visit Product Central

There's more information and support online for your product. Take a moment to visit Product Central to learn more about your new headphones.

Browse online articles for setup help, usage tips, or information about additional features. If your headphones have optional software, learn about its benefits and how it can help you customize your product.

Connect with other users in our Community Forums to get advice, ask questions, and share solutions.

At Product Central, you'll find a wide selection of content:

- Tutorials
- Troubleshooting
- Support community
- Software downloads
- Online documentation
- Warranty information
- Spare parts (when available)

Go to [www.logitech.com/support/ue4000](http://www.logitech.com/support/ue4000)

---

## Troubleshooting

- **No sound or faint sound**

- Fully insert the cable connector into the headphone jack on your device.
- Check the cable attachment to the headphones.
- Try increasing headphone volume.
- Check the volume in your media application.
- Restart your media application.
- Make sure the straight connector is attached to the headphones, and the angled connector is attached to your audio source.

- **Headphones not working with**

**a computer** Specify audio settings for your operating system:

**Windows\*** (Control Panel)

- Voice playback and recording: Computer's soundcard
- Sound playback: Computer's speakers

**Mac® OS X** (Preferences)

- Sound input: Internal microphone
- Sound output: Internal speakers

For more information, go to [www.logitech.com/support/ue4000](http://www.logitech.com/support/ue4000). Also refer to your operating system documentation.

---

What do you think?

Please take a minute to tell us.

Thank you for purchasing our product.

**[www.logitech.com/ithink](http://www.logitech.com/ithink)**

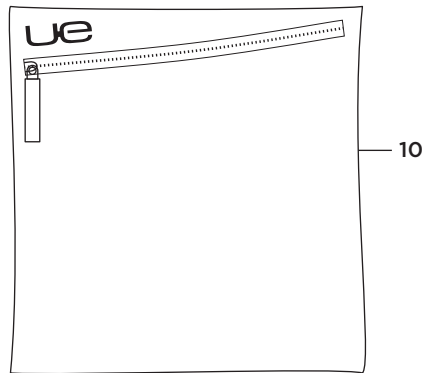
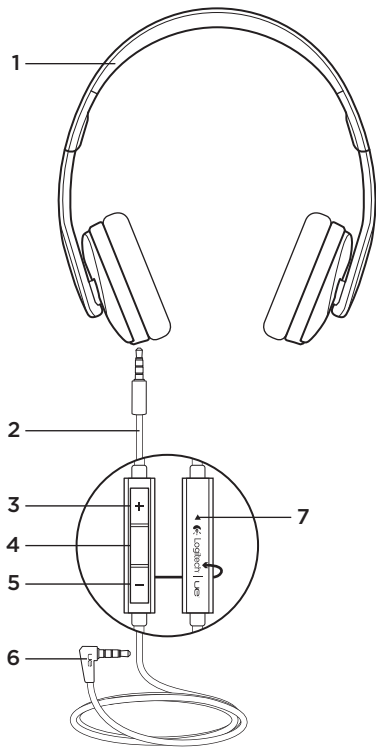



## Produkt auf einen Blick

1. Kopfhörer
2. Abnehmbares Audiokabel
3. Lauter
4. Multimedia-/Anrufsteuerung
  - Einmal drücken:  
Wiedergabe/Pause (Audio)  
Annehmen/Beenden von Anrufen  
(Telefon)
  - Zweimal drücken:  
Nächster Titel (Audio)
  - Dreimal drücken:  
Vorheriger Titel (Audio)
  - Einmal drücken, dann drücken  
und halten:  
Vorspulen (Audio)
  - Zweimal drücken, dann drücken  
und halten:  
Zurückspulen (Audio)
  - Drücken und halten:  
Sprachwahl aktivieren/deaktivieren<sup>1</sup>
5. Leiser
6. 3,5-mm-Stecker
7. Mikrofon
8. Verteiler-Adapter
9. Bedienungsanleitung
10. Schutzbeutel

<sup>1</sup> Funktionen hängen vom jeweiligen Telefon ab. Aktiviert Siri® auf dem iPhone® 4S.

## Einrichtung des Produkts

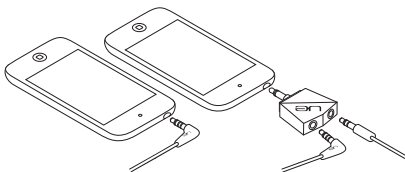

Schließen Sie die Kopfhörer an ein Gerät mit einer 3,5-mm-Kopfhörerbuchse an. Um sich mit einer anderen Person gemeinsam Audio anzuhören (ohne Sprachunterstützung), verwenden Sie den Verteiler-Adapter.

## Produktzentrale

Hier erhalten Sie weitere Informationen und den Online-Kundendienst für Ihr Produkt. Nehmen Sie sich einen Augenblick Zeit und besuchen Sie die Produktzentrale, um mehr über Ihre neuen Kopfhörer herauszufinden.

Durchsuchen Sie Online-Artikel zur Unterstützung beim Einrichten, für Tipps zur Nutzung und für Informationen zu weiteren Funktionen. Wenn für die Kopfhörer optionale Software verfügbar ist, können Sie hier herausfinden,

wie Sie die Kopfhörer an Ihre Bedürfnisse anpassen und alle ihre Funktionen optimal nutzen können.

Treten Sie in unseren Community-Foren mit anderen Benutzern in Verbindung und holen Sie sich Tipps, stellen Sie Fragen und teilen Sie Ihre Problemlösungen mit anderen.

In der Produktzentrale finden Sie zahlreiche Inhalte:

- Tutorials
- Fehlerbehebung
- Support-Community
- Software-Downloads
- Online-Bedienungsanleitungen
- Garantieinformationen
- Ersatzteile (falls verfügbar)

Rufen Sie die Seite [www.logitech.com/support/ue4000](http://www.logitech.com/support/ue4000) auf.

## Fehlerbehebung

- **Kein Ton oder verzerrter Ton**
  - Stecken Sie den Kabelstecker fest in die Kopfhörerbuchse des Geräts ein.
  - Überprüfen Sie die Verbindung des Kabels mit den Kopfhörern.
  - Erhöhen Sie die Lautstärke der Kopfhörer.
  - Überprüfen Sie die Lautstärke-einstellung in Ihrer Multimedia-Anwendung.
  - Starten Sie die Multimedia-Anwendung neu.
  - Stellen Sie sicher, dass der gerade Stecker an die Kopfhörer und der gewinkelte Stecker an die Audioquelle angeschlossen ist.
- **Kopfhörer funktionieren nicht mit Computer** Legen Sie die Audio-einstellungen des Betriebssystems fest:
  - Windows®** (Systemsteuerung)
    - Stimmenwiedergabe und -aufnahme: Soundkarte des Computers
    - Soundwiedergabe: Lautsprecher des Computers
  - Mac® OS X** (Einstellungen)
    - Toneingabe: Internes Mikrofon
    - Tonausgabe: Interne LautsprecherWeitere Informationen erhalten Sie unter [www.logitech.com/support/ue4000](http://www.logitech.com/support/ue4000). In der Dokumentation des Betriebssystems erhalten Sie außerdem weitere Informationen.

---

Ihre Meinung ist gefragt.

Bitte nehmen Sie sich etwas Zeit, um einige Fragen zu beantworten.  
Vielen Dank, dass Sie sich für unser Produkt entschieden haben.

**[www.logitech.com/ithink](http://www.logitech.com/ithink)**

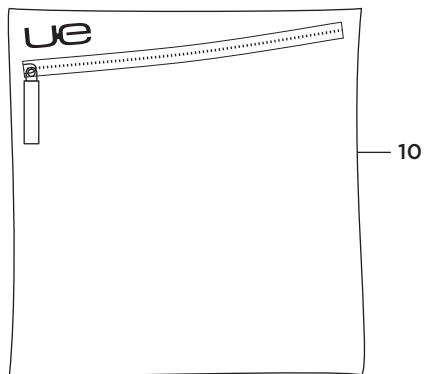
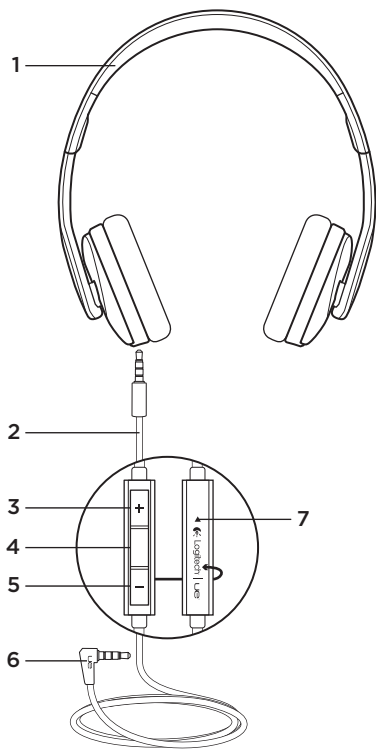

## Présentation du produit

1. Casque
2. Câble audio amovible
3. Volume +
4. Commandes d'appel/multimédia
  - Une pression:  
lecture/pause (audio)  
prise d'appel/fin d'appel (téléphone)
  - Deux pressions:  
piste suivante (audio)
  - Trois pressions:  
piste précédente (audio)
  - Une pression, puis maintien  
du bouton enfoncé:  
avance rapide (audio)
  - Deux pressions, puis maintien  
du bouton enfoncé:  
retour rapide (audio)
  - Maintien du bouton enfoncé:  
activation/désactivation  
de la numérotation vocale<sup>1</sup>
5. Volume -
6. Connecteur 3,5 mm
7. Microphone
8. Adaptateur séparateur
9. Documentation
10. Etui de transport

<sup>1</sup> La fonction varie selon le téléphone. Activation de Siri<sup>®</sup> sur iPhone<sup>®</sup> 4S.

## Installation du produit

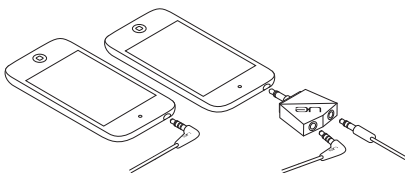

Connectez le casque à un dispositif à l'aide d'une prise casque 3,5 mm. Pour partager des fichiers audio (pas de support vocal), utilisez l'adaptateur séparateur.

## Visite des pages Produits

Des informations supplémentaires et une assistance en ligne sont disponibles pour votre produit. Prenez le temps de visiter les pages Produits pour en savoir plus sur votre nouveau casque.

Parcourez les articles en ligne pour obtenir de l'aide en matière de configuration, des conseils d'utilisation ou des informations sur les fonctions supplémentaires. Si votre casque dispose d'un logiciel en option, découvrez ses avantages et comment il peut vous aider à personnaliser votre produit.

Connectez-vous avec d'autres utilisateurs sur les forums de la communauté pour demander des conseils, poser des questions et partager des solutions.

Dans les pages Produits, vous trouverez un large éventail de contenu:

- Didacticiels
- Dépannage
- Communauté d'entraide
- Téléchargement de logiciels
- Documentation en ligne
- Informations sur la garantie
- Pièces de rechange (si disponibles)

Rendez-vous sur le site [www.logitech.com/support/ue4000](http://www.logitech.com/support/ue4000)

## Dépannage

### • **Aucun son ou son faible**

- Insérez correctement le connecteur du câble dans la prise casque de votre dispositif.
- Vérifiez que le câble est bien attaché au casque.
- Essayez d'augmenter le volume du casque.
- Vérifiez le volume dans votre application multimédia.
- Redémarrez l'application multimédia.
- Vérifiez que le connecteur droit est bien relié au casque et le connecteur coudé à la source audio.

- **Le casque ne fonctionne pas avec un ordinateur** Définissez les paramètres audio de votre système d'exploitation:

#### **Windows\*** (Panneau de configuration)

- Sélectionnez la carte son de l'ordinateur pour les paramètres Lecture de la parole et Enregistrement vocal.
- Sélectionnez les haut-parleurs de l'ordinateur pour le paramètre Lecture audio.

#### **Mac\* OS X** (Préférences)

- Sélectionnez le microphone interne comme périphérique audio d'entrée.
- Sélectionnez les haut-parleurs internes comme périphérique audio de sortie.

Pour plus d'informations, rendez-vous sur le site [www.logitech.com/support/ue4000](http://www.logitech.com/support/ue4000). Référez-vous également à la documentation de votre système d'exploitation.

---

## Qu'en pensez-vous?

Veuillez prendre quelques minutes pour nous faire part de vos commentaires.  
Nous vous remercions d'avoir acheté notre produit.

**[www.logitech.com/ithink](http://www.logitech.com/ithink)**

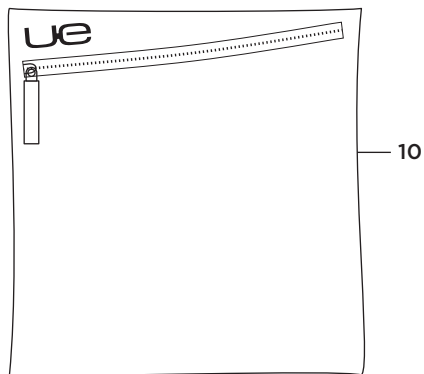
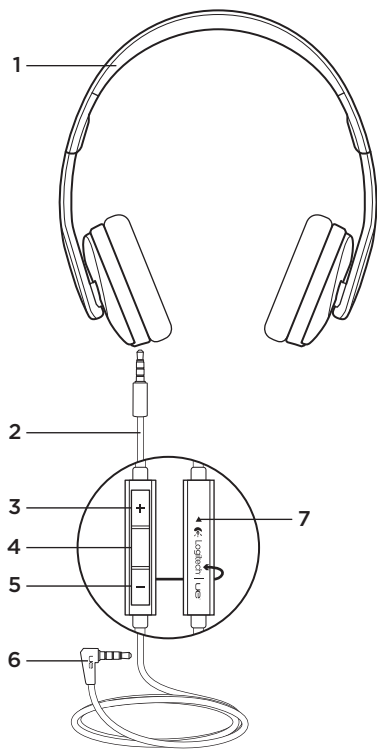



## Panoramica del prodotto

1. Cuffie
2. Cavo audio rimovibile
3. Aumento del volume
4. Controlli multimediali/Chiamata
  - Pressione singola:  
Riproduzione/Pausa (audio)  
Risposta alla chiamata/  
Termine chiamata (telefono)
  - Pressione doppia:  
Brano successivo (audio)
  - Pressione tripla:  
Brano precedente (audio)
  - Pressione singola,  
quindi pressione continua:  
Avanzamento veloce (audio)
  - Pressione doppia,  
quindi pressione continua:  
Riavvolgimento (audio)
  - Pressione continua:  
Attivazione/Disattivazione  
composizione vocale<sup>1</sup>
5. Riduzione del volume
6. Connettore da 3,5 mm
7. Microfono
8. Adattatore per condivisione
9. Documentazione
10. Custodia da viaggio

<sup>1</sup> La funzione varia a seconda del telefono. Attiva Siri® su iPhone® 4S.

## Configurazione del prodotto

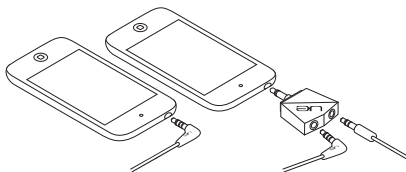

Collegare le cuffie a un dispositivo tramite l'apposito ingresso da 3,5 mm. Per condividere l'audio (senza supporto della voce), utilizzare l'adattatore per condivisione.

## Sezione Prodotti di punta

Online sono disponibili ulteriori informazioni e il supporto per il prodotto. Per approfondire la conoscenza delle nuove cuffie si consiglia di visitare la sezione Prodotti di punta.

Per la guida alla configurazione, consigli sull'utilizzo o informazioni su funzionalità aggiuntive, consultare gli articoli online. Se le cuffie dispongono di software opzionale è possibile scoprirne i vantaggi e come utilizzarlo per personalizzare il prodotto.

Per ottenere consigli, porre domande e condividere soluzioni, è inoltre possibile connettersi con altri utenti tramite i forum della community Logitech.

Nella sezione Prodotti di punta, è disponibile un'ampia selezione di contenuti:

- Esercitazioni
- Risoluzione dei problemi
- Community di supporto
- Download del software
- Documentazione online
- Informazioni sulla garanzia
- Parti di ricambio (se disponibili)

Visitare [www.logitech.com/support/ue4000](http://www.logitech.com/support/ue4000)

---

## Risoluzione dei problemi

- **Il suono non viene emesso o è debole**
    - Inserire fino in fondo il connettore del cavo nell'ingresso per le cuffie del dispositivo.
    - Controllare che il cavo sia ben collegato alle cuffie.
    - Provare ad alzare il volume delle cuffie.
    - Controllare il volume nell'applicazione multimediale.
    - Riavviare l'applicazione multimediale.
    - Verificare che il connettore dritto sia collegato alle cuffie e quello angolato sia collegato alla sorgente audio.
  - **Le cuffie non funzionano con il computer** Specificare le impostazioni audio del sistema operativo in uso:
    - Windows\*** (Pannello di controllo)
      - Riproduzione e registrazione voce: scheda audio del computer
      - Riproduzione suoni: altoparlanti del computer
    - Mac\* OS X** (Preferenze)
      - Ingresso audio: microfono interno
      - Uscita audio: altoparlanti interni
- Per ulteriori informazioni, visitare il sito Web [www.logitech.com/support/ue4000](http://www.logitech.com/support/ue4000). Inoltre, consultare la documentazione del sistema operativo in uso.

---

### Cosa ne pensi?

Dedicaci qualche minuto del tuo tempo e inviaci un commento.  
Grazie per avere acquistato questo prodotto.

**[www.logitech.com/ithink](http://www.logitech.com/ithink)**

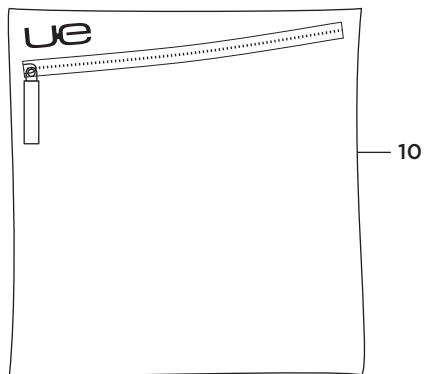
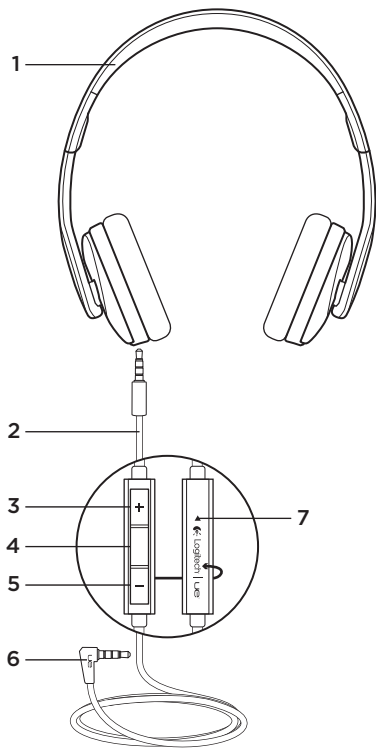

## Componentes del producto

1. Auriculares
2. Cable de audio extraíble
3. Subir volumen
4. Controles multimedia/de llamadas
  - Un clic:  
Reproducir/pausa (audio)  
Contestar/finalizar llamada (teléfono)
  - Dos clics:  
Pista siguiente (audio)
  - Tres clics:  
Pista anterior (audio)
  - Un clic y a continuación mantener pulsado:  
Avance rápido (audio)
  - Dos clics y a continuación mantener pulsado:  
Rebobinar (audio)
  - Clic y mantener pulsado:  
Activar/desactivar marcado por voz<sup>1</sup>
5. Bajar volumen
6. Conector de 3,5 mm
7. Micrófono
8. Adaptador para dos usuarios
9. Documentación
10. Estuche de viaje

<sup>1</sup> La función depende del teléfono. Activa Siri® en iPhone® 4S.

## Configuración del producto

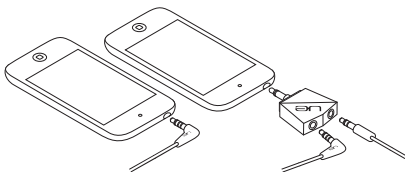

Conecte los auriculares a un dispositivo con una toma de auriculares de 3,5 mm. Para compartir audio (no compatible con voz), utilice el adaptador para dos usuarios.

## Visita a Central de productos

Encontrará más información y asistencia en línea para su producto. Dedique un momento a visitar Central de productos para averiguar más sobre sus nuevos auriculares.

Lea artículos en línea y encuentre información y ayuda sobre configuración, consejos de uso y funciones adicionales. Si los auriculares tienen software adicional, descubra sus ventajas y cómo puede ayudarle a personalizar su producto.

Póngase en contacto con otros usuarios en nuestros Foros de comunidad para obtener consejos, realizar preguntas y compartir soluciones.

En Central de productos, encontrará una amplia selección de contenido:

- Ejercicios de aprendizaje
- Resolución de problemas
- Comunidad de asistencia
- Descargas de software
- Documentación en línea
- Información de garantía
- Piezas de repuesto (cuando estén disponibles)

Vaya a [www.logitech.com/support/ue4000](http://www.logitech.com/support/ue4000)

---

## Resolución de problemas

- **Sonido débil o no hay sonido**
    - Inserte completamente el conector del cable en la toma de auriculares del dispositivo.
    - Compruebe la conexión del cable con los auriculares.
    - Suba el volumen de los auriculares.
    - Compruebe el volumen en la aplicación multimedia.
    - Reinicie la aplicación multimedia.
    - Asegúrese de que el conector recto está conectado a los auriculares y de que el conector en ángulo está conectado a la fuente de audio.
  - **Los auriculares no funcionan con un ordenador** Defina los ajustes de audio del sistema operativo:
    - Windows\*** (Panel de control)
      - Reproducción y grabación de voz: tarjeta de sonido del ordenador
      - Reproducción de sonido: altavoces del ordenador
    - Mac\* OS X** (Preferencias)
      - Entrada de sonido: micrófono interno
      - Salida de sonido: altavoces internos
- Para obtener más información, visite la página [www.logitech.com/support/ue4000](http://www.logitech.com/support/ue4000). Consulte también la documentación del sistema operativo.

---

### ¿Cuál es su opinión?

Nos gustaría conocerla, si puede dedicarnos un minuto.  
Le agradecemos la adquisición de nuestro producto.

**[www.logitech.com/ithink](http://www.logitech.com/ithink)**

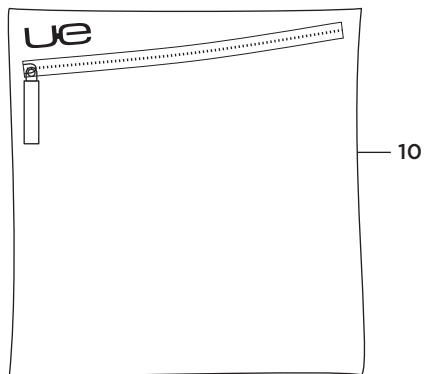
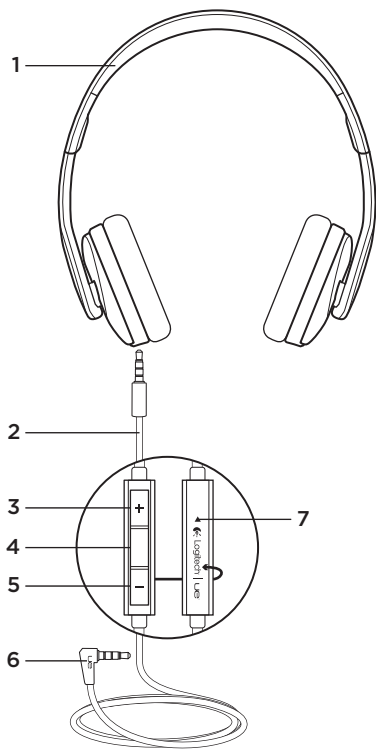



## Conheça o seu produto

1. Auscultadores
2. Cabo de áudio destacável
3. Aumentar volume
4. Controlos multimédia/chamada
  - Um clique:  
Reproduzir/pausa (áudio)  
Responder chamada/desligar chamada (telefone)
  - Dois cliques:  
Próxima faixa (áudio)
  - Três cliques:  
Faixa anterior (áudio)
  - Clique uma vez e, em seguida, clique e mantenha premido:  
Avanço rápido (áudio)
  - Clique duas vezes e, em seguida, clique e mantenha premido:  
Retroceder (áudio)
  - Clique e mantenha premido:  
Activar/desactivar marcação por voz<sup>1</sup>
5. Diminuir volume
6. Conector de 3,5 mm
7. Microfone
8. Adaptador de partilha
9. Documentação
10. Estojo de transporte

<sup>1</sup> A função varia com o telefone. Activa Siri<sup>®</sup> no iPhone<sup>®</sup> 4S.

## Instalar o seu produto

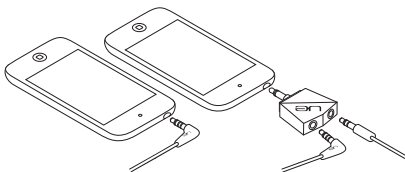

Ligue os auscultadores a um dispositivo comum de auscultadores de 3,5 mm. Para partilhar áudio (sem suporte de voz), utilize o Adaptador de partilha.

## Visite a Central de Produtos

Existe mais informação e suporte online para o seu produto. Despenda algum tempo para visitar a Central de Produtos para obter mais informações sobre os seus novos auscultadores.

Procure artigos online sobre ajuda na instalação, sugestões de utilização ou informações relativas a funcionalidades adicionais. Se os seus auscultadores tiverem software opcional, obtenha informações sobre as suas vantagens e como o pode ajudar a personalizar o seu produto.

Entre em contacto com outros utilizadores nos nossos Fóruns da Comunidade para obter conselhos, fazer perguntas e partilhar soluções.

Na Central de Produtos, encontrará uma grande variedade de conteúdo:

- Manuais de iniciação
- Resolução de problemas
- Comunidade de apoio
- Transferências de software
- Documentação online
- Informação da garantia
- Peças sobressalentes (se disponíveis)

Aceda a [www.logitech.com/support/ue4000](http://www.logitech.com/support/ue4000)

## Resolução de problemas

### • Sem som ou som fraco

- Introduza completamente o cabo do conector na tomada dos auscultadores do seu dispositivo.
- Verifique a ligação do cabo aos auscultadores.
- Experimente aumentar o volume dos auscultadores.
- Verifique o volume na sua aplicação multimédia.
- Reinicie a aplicação multimédia.
- Certifique-se de que o conector recto está ligado aos auscultadores e de que o conector em ângulo está ligado à fonte de áudio.

- **Os auriculares não funcionam com o computador** Especifique as definições de áudio no seu sistema operativo:

#### **Windows®** (Painel de controlo)

- Reprodução e gravação de voz: Placa de som do computador
- Reprodução de som: Altifalantes do computador

#### **Mac® OS X** (Preferências)

- Entrada de som: Microfone interno
- Saída de som: Altifalantes internos

Para obter informações, aceda a [www.logitech.com/support/ue4000](http://www.logitech.com/support/ue4000). Consulte também a documentação do seu sistema operativo.

---

Qual a sua opinião?

Despenda um minuto para nos dar a sua opinião.

Obrigado por adquirir o nosso produto.

[www.logitech.com/ithink](http://www.logitech.com/ithink)

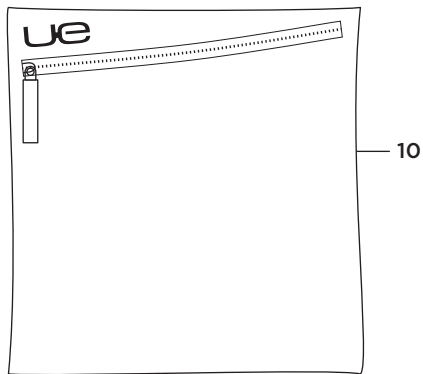
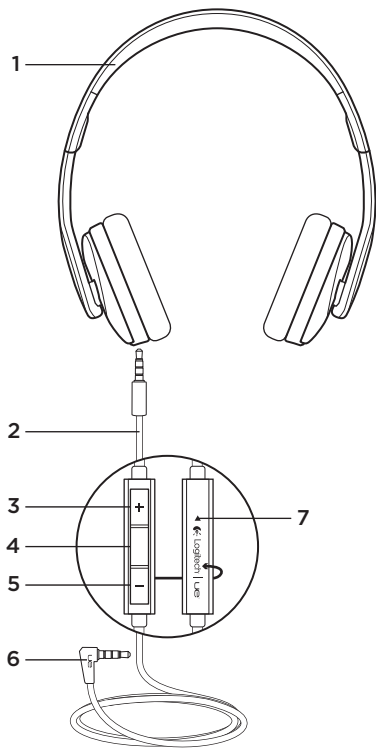

## Ken uw product

1. Hoofdtelefoons
2. Ontkoppelbare geluidsdraad
3. Volume omhoog
4. Bediening voor media/bellen
  - Eén klik:  
Afspelen/pauzeren (audio)  
Gesprek beantwoorden/opvangen (telefoon)
  - Dubbelklikken:  
Volgend nummer (audio)
  - Driemaal klikken:  
Vorig nummer (audio)
  - Eén klik, dan klikken  
en ingedrukt houden:  
Vooruitspoelen (audio)
  - Twee klikken, dan klikken  
en ingedrukt houden:  
Terugspoelen (audio)
  - Klikken en ingedrukt houden:  
Voicedialing activeren/deactiveren<sup>1</sup>
5. Volume omlaag
6. 3,5mm-connector
7. Microfoon
8. Deeladapter
9. Documentatie
10. Reishoesje

<sup>1</sup> Functie varieert per telefoon. Activeert Siri<sup>®</sup> op iPhone<sup>®</sup> 4S.

## Uw product instellen

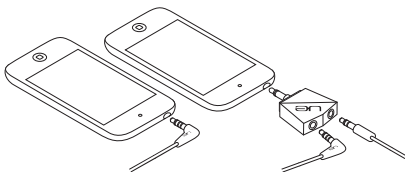

Sluit de hoofdtelefoon aan op een apparaat met een 3,5mm-koptelefoonaansluiting. Als u audio wilt delen (zonder spraakondersteuning), gebruikt u de deelaspecter.

## Ga naar Product centraal

U vindt online meer informatie over en ondersteuning voor uw product. Neem even de tijd om naar Product centraal te gaan om meer te weten te komen over uw nieuwe hoofdtelefoon.

Blader door onlineartikelen voor hulp bij de set-up, gebruikstips of informatie over extra functies. Als uw hoofdtelefoon optionele software heeft, kunt u meer te weten te komen over de voordelen hiervan en hoe u uw product kunt aanpassen.

Kom in contact met andere gebruikers in onze communityforums om advies te krijgen, vragen te stellen en oplossingen te delen.

Bij Product centraal vindt u een breed scala aan inhoud:

- Studielessen
- Probleemoplossing
- Ondersteuningscommunity
- Softwaredownloads
- Onlinedocumentatie
- Garantie-informatie
- Reserveonderdelen (indien beschikbaar)

Ga naar [www.logitech.com/support/ue4000](http://www.logitech.com/support/ue4000)

---

## Probleemoplossing

### • Geen of heel zacht geluid

- Duw de draadconnector helemaal in de hoofdtelefoonaansluiting op uw apparaat.
- Controleer of de draad goed aan de hoofdtelefoon is bevestigd.
- Probeer het volume van de hoofdtelefoon te verhogen.
- Controleer het volume in uw mediatoepassing.
- Start uw mediatoepassing opnieuw.
- Controleer of de rechte connector op de hoofdtelefoon is aangesloten, en of de gebogen connector is aangesloten op uw audiobron.

- **Hoofdtelefoon werkt niet met een computer** Geef de geluidsinstellingen voor uw besturingssysteem op:

#### **Windows®** (Configuratiescherm)

- Spraak afspelen en opnemen:  
Geluidskaart van computer
- Geluid afspelen:  
Speakers van computer

#### **Mac® OS X** (Voorkeuren)

- Geluidsinvoer: Interne microfoon
- Geluidsuitvoer: Interne speakers

Ga voor meer informatie naar [www.logitech.com/support/ue4000](http://www.logitech.com/support/ue4000). Raadpleeg ook de documentatie van uw besturingssysteem.

---

## Wat denkt u?

Neem even de tijd om ons uw mening te geven.  
Hartelijk dank voor de aanschaf van ons product.

**[www.logitech.com/ithink](http://www.logitech.com/ithink)**

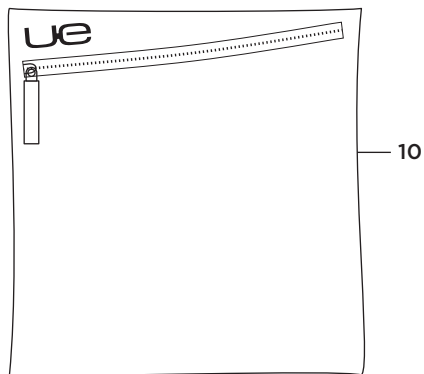
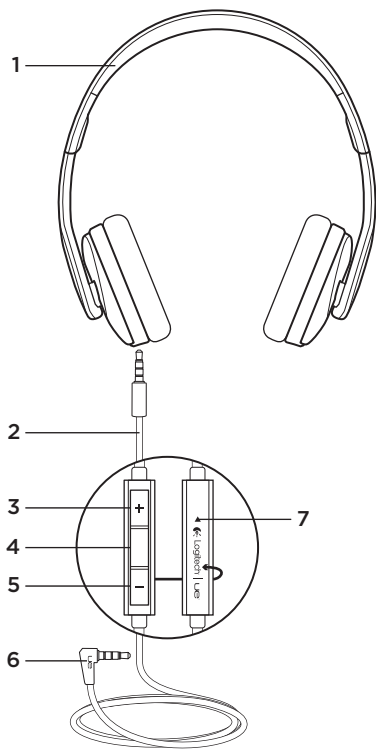



## Produktöversikt

1. Hörlurar
2. Löstagbar ljudkabel
3. Volym +
4. Reglage för media/samtal
  - Ett klick:  
Spela/paus (ljud)  
Svara på samtal/lägg på (telefon)
  - Två klick:  
Nästa spår (ljud)
  - Tre klick:  
Föregående spår (ljud)
  - Klicka en gång, klicka sedan igen och håll:  
Snabbspolning framåt (ljud)
  - Klicka en gång, klicka sedan igen och håll:  
Spola bakåt (ljud)
  - Klicka och håll:  
Aktivera/inaktivera röstsamtal<sup>1</sup>
5. Sänka volymen
6. 3,5 mm-kontakt
7. Mikrofon
8. Delningsadapter
9. Dokumentation
10. Resefodral

<sup>1</sup> Funktionen varierar beroende på telefon. Aktiverar Siri<sup>®</sup> på iPhone<sup>®</sup> 4S.

## Konfigurera produkten

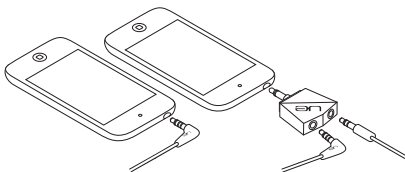

Anslut hörlurarna till en enhet med ett 3,5 mm-uttag för hörlurar. Använd delningsadaptorn för attdelaljud (utan röstsupport).

## Besök produktcentralen

Det finns mer produktinformation och support på Internet. Besök produktcentralen om du vill ha mer information om dina nya hörlurar.

I artiklarna på Internet finns konfigurationshjälp, användartips och information om ytterligare funktioner. Om hörlurarna har extra programvara kan du få reda på mer om dess fördelar och om hur den kan hjälpa dig att anpassa produkten.

Få kontakt med andra användare i våra användarforum och få råd, ställ frågor och dela lösningar.

I produktcentralen finns massor av information:

- Självstudier
- Felsökning
- Supportgemenskap
- Nedladdningsbar programvara
- Elektronisk dokumentation
- Garantiinformation
- Reservdelar (om tillgängliga)

Gå till [www.logitech.com/support/ue4000](http://www.logitech.com/support/ue4000)

---

## Felsökning

- **Inget ljud eller lågt ljud**
    - Anslut kontakten ordentligt till hörlursuttaget på enheten.
    - Kontrollera att sladdkontakten är ordentligt ansluten till hörlurarna.
    - Prova att höja hörlursvolymen.
    - Kontrollera volymen i mediaspelaren.
    - Starta om mediaspelaren.
    - Kontrollera att den raka kontakten är ansluten till hörlurarna och att den vinklade kontakten är ansluten till ljudkällan.
  - **Hörlurarna fungerar inte med en dator** Ange ljudinställningar för operativsystemet:
    - Windows®** (Kontrollpanelen)
      - Uppspelning och inspelning av röster: Datorns ljudkort
      - Ljuduppspelning: Datorns högtalare
    - Mac® OS X** (Inställningar)
      - Ljudingång: Intern mikrofon
      - Ljudutgång: Interna högtalare
- Mer information finns på [www.logitech.com/support/ue4000](http://www.logitech.com/support/ue4000). Läs även dokumentationen för operativsystemet.

---

### Vad tycker du?

Berätta gärna för oss. Det tar bara någon minut.  
Tack för att du valde vår produkt.

**[www.logitech.com/ithink](http://www.logitech.com/ithink)**

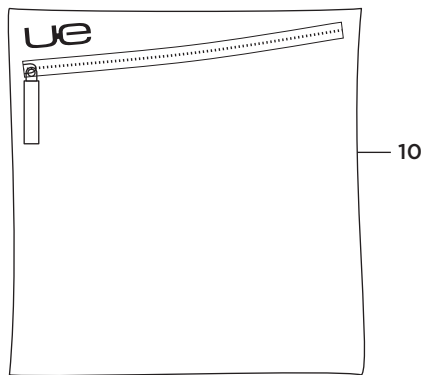
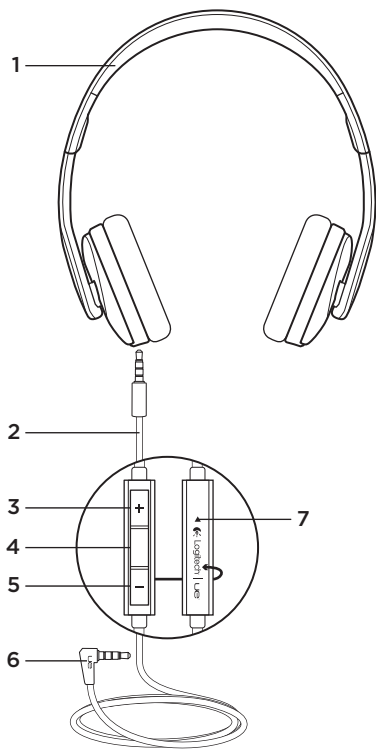

## Kend dit produkt

1. Hovedtelefoner
2. Aftageligt lyd kabel
3. Skru op
4. Kontrolknapper til medieafspilning og opkald
  - Et enkelt klik:  
Afspil/pause (lyd)  
Besvar opkald/læg på (telefon)
  - Dobbeltklik:  
Næste nummer (lyd)
  - Klik tre gange:  
Førrige nummer (lyd)
  - Klik én gang – klik derefter igen og hold nede:  
Hurtig fremspoling (lyd)
  - Klik to gange – klik derefter igen og hold nede:  
Spol tilbage (lyd)
  - Klik og hold nede:  
Aktiver/deaktiver stemmeopkald<sup>1</sup>
5. Skru ned
6. 3,5-mm stik
7. Mikrofon
8. Deleadapter
9. Dokumentation
10. Rejsetaske

<sup>1</sup> Funktionen afhænger af telefonen. Aktiverer Siri® på iPhone® 4S.

## Konfigurer dit produkt

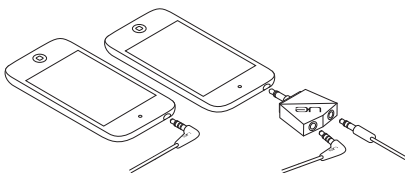

Slut hovedtelefonerne i en enhed med 3,5-mm jackstikket. Du kan dele lyden med andre (uden stemmeunderstøttelse) vha. deleadapteren.

## Besøg produktcentralen

Der findes flere oplysninger om dit produkt samt support på nettet. Brug lidt tid på produktcentralen for at finde ud af mere om dine nye hovedtelefoner.

Gennemse artikler på nettet om hjælp til konfiguration, nyttige råd til brug eller oplysninger om andre funktioner. Hvis dine hovedtelefoner har valgfri software, kan du finde ud af fordelene, og hvordan det kan hjælpe med tilpasningen af dit produkt.

Kom i kontakt med andre brugere i Brugergruppens fora hvor du kan få gode råd, stille spørgsmål og dele løsninger.

I produktcentralen finder du en bred vifte af indhold:

- Selvstudier
- Problemløsning
- Supportbrugergruppe
- Download af software
- Dokumentation online
- Garantioplysninger
- Information om reservedele (hvis muligt)

Gå til [www.logitech.com/support/ue4000](http://www.logitech.com/support/ue4000)

## Problemløsning

### • Ingen eller svag lyd

- Skub lydstikket helt ind i din enhed.
- Kontroller, at kablet sidder ordentligt fast i hovedtelefonerne.
- Prøv at øge lydstyrken i hovedtelefonerne.
- Kontroller lydniveauet på medieafspilleren.
- Genstart medieafspilleren.
- Sørg for, at det lige stik sidder i hovedtelefonerne, og det vinklede stik sidder i lydafspilleren.

### • Hovedtelefonerne fungerer ikke på computeren

Angiv lydindstillingerne i dit styresystem:

#### **Windows\*** (Kontrolpanel)

- Afspilning og indspilning af stemme: Computerens lydkort
- Afspilning af lyd: Computerens højtalere

#### **Mac\* OS X** (Indstillinger)

- Lydsignal: Intern mikrofon
- Lydstyrke: Interne højtalere

Du kan finde flere oplysninger på [www.logitech.com/support/ue4000](http://www.logitech.com/support/ue4000). Du kan også læse i manualen til dit styresystem.

---

## Hvad synes du?

Vi vil bede dig bruge et par minutter på at fortælle os hvad du synes.  
Tak fordi du købte vores produkt.

[www.logitech.com/ithink](http://www.logitech.com/ithink)

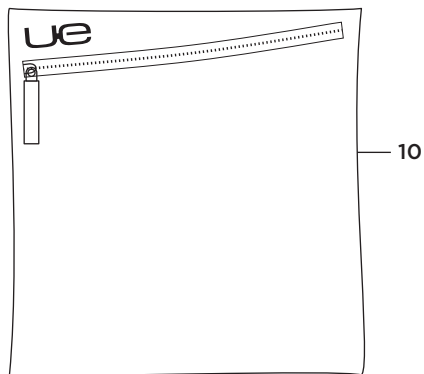
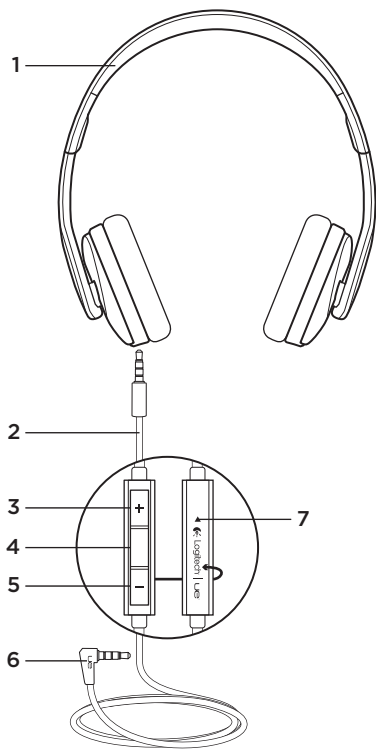



## Bli kjent med produktet

1. Hodetelefoner
2. Lydkabel som kan koples fra
3. Volum opp
4. Medie-/ringekontroller
  - Ett klikk:  
Spill av / pause (lyd)  
Svar på anrop / legg på (telefon)
  - Dobbeltklikk:  
Neste spor (lyd)
  - Trippelklikk:  
Forrige spor (lyd)
  - Ett klikk, klikk og hold nede museknappen:  
Spol framover (lyd)
  - To klikk, klikk og hold nede museknappen:  
Spol tilbake (lyd)
  - Klikk og hold nede museknappen:  
Aktiver/deaktiver taleoppringing<sup>1</sup>
5. Volum ned
6. 3,5 mm plugg
7. Mikrofon
8. Delingsadapter
9. Dokumentasjon
10. Reiseveske

<sup>1</sup> Funksjonen varierer fra telefon til telefon. Aktiverer Siri<sup>®</sup> på iPhone<sup>®</sup> 4S.

## Konfigurere produktet

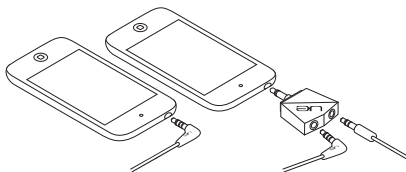

Kople hodetelefonene til en enhet med 3,5mm inngang. Dudelerlyd (uten stemmestøtte) ved hjelp av delingsadapteren.

## Besøk produktsentralen

Du finner mer informasjon om og støtte for produktet på nett. Besøk produktsentralen for å lese mer om de nye hodetelefonene dine.

Bla gjennom artikler om konfigurering, tips til bruk og informasjon om ekstrafunksjoner. Dersom hodetelefonene har ekstra programvare, kan du lese om fordelene med denne og hvordan den kan hjelpe deg med å tilpasse produktet.

Kommuniser med andre brukere i fellesskapsforumene, og få hjelp, still spørsmål og del løsninger med andre.

Du finner et bredt utvalg materiale i produktsentralen:

- Leksjoner
- Feilsøking
- Støttefellesskap
- Programvare til nedlasting
- Nettbasert dokumentasjon
- Garantiinformasjon
- Reservedeler (hvis tilgjengelig)

Go to [www.logitech.com/support/ue4000](http://www.logitech.com/support/ue4000)

## Feilsøking

- **Ingen lyd eller svak lyd**
  - Sett kabelpluggen godt inn i hodetelefoninngangen på enheten.
  - Kontroller at kabelen er koplet til hodetelefonene.
  - Prøv å øke volumet på hodetelefonene.
  - Kontroller volumet til medieprogrammet.
  - Start medieprogrammet på nytt.
  - Sørg for at den rette pluggen er koplet til hodetelefonene, og at den vinklede pluggen er koplet til lydkilden.
- **Hodetelefonene fungerer ikke når de er koplet til endatamaskin**  
Angi lydinnstillinger i operativsystemet:
  - Windows\*** (Kontrollpanel)
    - Stemmeavspilling og -opptak: Datamaskinens lydkort
    - Lydavspilling: Datamaskinens høyttalere
  - Mac\* OS X** (Valg)
    - Lyd inn-enhet: Intern mikrofon
    - Lyd ut-enhet: Interne høyttalere

Hvis du vil vite mer, kan du gå til [www.logitech.com/support/ue4000](http://www.logitech.com/support/ue4000). Du kan også se i dokumentasjonen til operativsystemet.

---

Hva synes du?

Fortell oss det, det tar ikke lang tid.  
Takk for at du handlet hos oss.

[www.logitech.com/ithink](http://www.logitech.com/ithink)

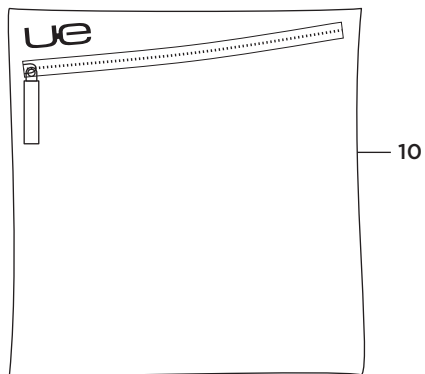
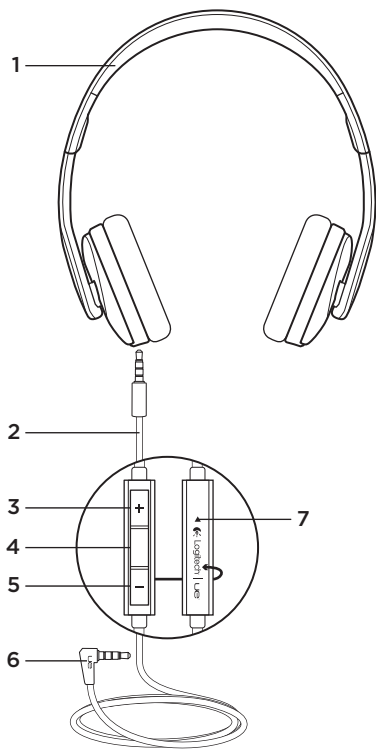

## Tunne tuotteesi

1. Kuulokkeet
2. Irrotettava äänijohto
3. Äänenvoimakkuuden lisäys
4. Media-/puhelusäätimet
  - Yksi painallus: toisto/tauko (ääni)  
puheluun vastaaminen / puhelun katkaiseminen (puhelin)
  - Kaksi painallusta: seuraava kappale (ääni)
  - Kolme painallusta: edellinen kappale (ääni)
  - Yksi painallus ja sen jälkeen painikkeen pitäminen painettuna: pikakelaus eteenpäin (ääni)
  - Kaksi painallusta ja sen jälkeen painikkeen pitäminen painettuna: pikakelaus taaksepäin (ääni)
  - Painikkeen pitäminen painettuna: Äänivalinnan ottaminen käyttöön ja poistaminen käytöstä<sup>1</sup>
5. Äänenvoimakkuuden vähennys
6. 3,5 mm:n liitin
7. Mikrofoni
8. Jakamisen mahdollistava sovitin
9. Käyttöopas
10. Kuljetuspussi

<sup>1</sup> Toiminto vaihtelee puhelimittain. Siri<sup>®</sup> otetaan käyttöön iPhone<sup>®</sup> 4S -puhelimessa.

## Tuotteen käyttöönotto

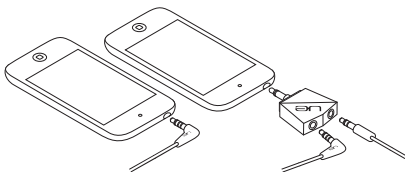

Yhdistä kuulokkeet laitteeseen 3,5 mm:n kuulokeliittimellä. Voit jakaa äänen (ei puhetukea) käyttämällä sovitinta.

## Tuotekeskukseen tutustuminen

Tuotteeseesi liittyvää lisätietoa ja tukea on saatavilla verkossa. Tutustu tuotekeskukseen, josta saat uusia kuulokkeitasi koskevaa lisätietoa. Selaa verkossa olevia artikkeleja, jotka sisältävät asennusohjeita, käyttövinkkejä ja tietoa lisäominaisuuksista. Jos kuulokkeisiin kuuluu lisäohjelmisto, voit tutustua sen tarjoamiin etuihin ja tuotteen mukautusmahdollisuuksiin. Yhteisöfoorumeissa voit olla yhteydessä muihin käyttäjiin ja saada ohjeita, esittää kysymyksiä sekä jakaa ratkaisuja.

Tuotekeskuksen laajaan valikoimaan kuuluvat:

- opetusohjelmat
- vianmääritys
- tukiyhteisö
- ladattavat ohjelmistot
- verkossa olevat käyttöohjeet
- takutiedot
- varaosat (mikäli saatavilla)

Siirry osoitteeseen [www.logitech.com/support/ue4000](http://www.logitech.com/support/ue4000)

## Vianmääritys

- **Ääni ei kuulu tai ääni kuuluu heikosti**
  - Kiinnitä kaapelin liitin laitteen kuulokeliitäntään kunnolla.
  - Tarkista, että kaapeli on liitetty kuulokkeisiin asianmukaisesti.
  - Kokeile äänenvoimakkuuden lisäämistä.
  - Tarkista mediasovelluksen äänenvoimakkuus.
  - Käynnistä mediasovellus uudelleen.
  - Tarkista, että suora liitin on yhdistetty kuulokkeisiin ja että kulmikas liitin on yhdistetty äänilähteeseen.
- **Kuulokkeet eivät toimi tietokoneella**  
Määritä käyttöjärjestelmän ääniasetukset:
  - Windows®** (Ohjauspaneeli)
    - Puheäänien toisto ja nauhoitus: tietokoneen äänikortti
    - Äänen toisto: tietokoneen kaiuttimet
  - Mac® OS X** (Asetukset)
    - Äänisyöttö: sisäinen mikrofoni
    - Äänen tuloste: sisäiset kaiuttimet

Lisätietoja on osoitteessa  
[www.logitech.com/support/ue4000](http://www.logitech.com/support/ue4000).  
Tutustu myös käyttöjärjestelmän ohjeisiin.

---

Mitä mieltä olet?

Käytä hetki ja kerro mielipiteesi.  
Kiitos, että ostit tuotteemme.

**[www.logitech.com/ithink](http://www.logitech.com/ithink)**







 Logitech | ue



N231

VI Cable | Made in China  
Cable VI | Fabriqué en Chine



P/N: 889-000026  
M/N: A-00046



[www.logitech.com/support/ue4000](http://www.logitech.com/support/ue4000)

België/Belgique	Dutch: +32-(0)2 200 64 44; French: +32-(0)2 200 64 40	South Africa	0800 981 089
Česká Republika	+420 239 000 335	Suomi	+358-(0)9 725 191 08
Danmark	+45-38 32 31 20	Sverige	+46-(0)8-501 632 83
Deutschland	+49-(0)69-51 709 427	Türkiye	00800 44 882 5862
España	+34-91-275 45 88	United Arab Emirates	8000 441-4294
France	+33-(0)1-57 32 32 71	United Kingdom	+44-(0)203-024-81 59
Ireland	+353-(0)1 524 50 80	European, Mid. East., & African Hq.	English: +41-(0)22 761 40 25 Fax: +41-(0)21 863 54 02
Italia	+39-02-91 48 30 31	Morges, Switzerland	
Magyarország	+36 (1) 777-4853	Eastern Europe	English: 41-(0)22 761 40 25
Nederland	+31-(0)-20-200 84 33	United States	+1 646-454-3200
Norge	+47-(0)24 159 579	Argentina	+0800 555 3284
Österreich	+43-(0)1 206 091 026	Brasil	+0800 891 4173
Polska	00800 441 17 19	Canada	+1-866-934-5644
Portugal	+351-21-415 90 16	Chile	+1230 020 5484
Россия	+7(495) 641 34 60	Colombia	01-800-913-6668
Schweiz/Suisse	D +41-(0)22 761 40 12	Latin America	+1 800-578-9619
Svizzera	F +41-(0)22 761 40 16 I +41-(0)22 761 40 20 E +41-(0)22 761 40 25	Mexico	01.800.800.4500



Power to the music

[www.logitech.com](http://www.logitech.com)

© 2012 Logitech. All rights reserved. Logitech, the Logitech logo, and other Logitech marks are owned by Logitech and may be registered. Apple, iPhone, Mac, the Mac logo, and Siri are trademarks of Apple Inc., registered in the U.S. and other countries. Microsoft, Windows Vista, Windows, and the Windows logo are trademarks of the Microsoft group of companies. All other trademarks are the property of their respective owners. Logitech assumes no responsibility for any errors that may appear in this manual. Information contained herein is subject to change without notice.

620-004207.004