



Logitech® Bluetooth® Illuminated Keyboard K811

for Mac, iPad, iPhone

Setup Guide



English.	3	Français	27
Deutsch	15	Italiano.	39
www.logitech.com/support 			51

Know your product

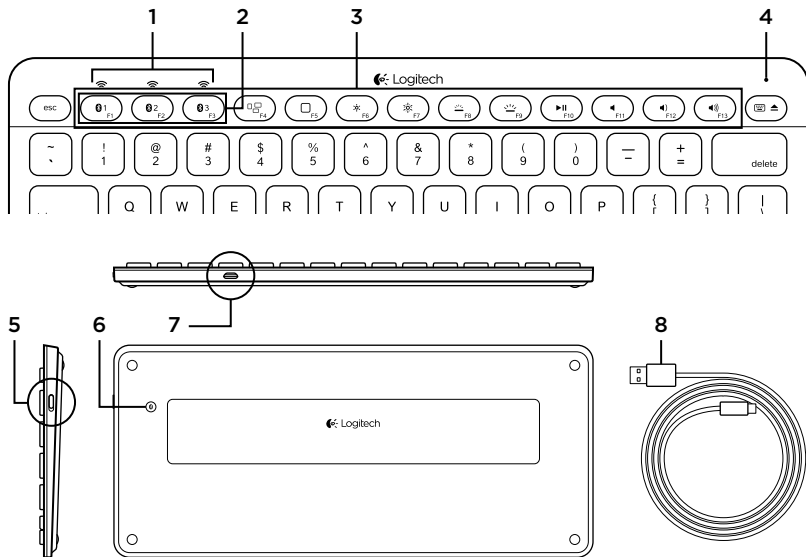

1. Bluetooth® status lights
2. Bluetooth keys
3. Function keys
4. Battery status light

5. On/Off switch
6. Bluetooth connect button
7. Micro-USB port
8. Micro-USB charging cable

Set up your product

Pair your first Apple® device

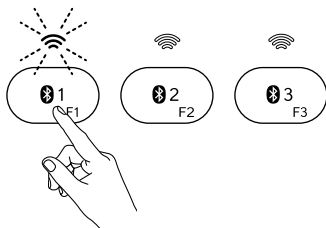
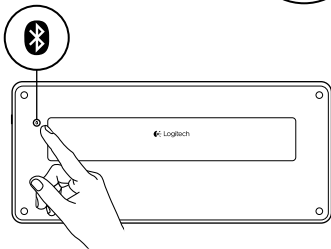
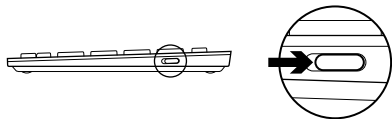

1. Turn on the keyboard.

2. Press the Bluetooth connect button.
The lights above the Bluetooth keys rapidly blink blue.

3. Press a Bluetooth key to assign your first Apple device to that key:

- The light above the selected key continues to blink blue.
- The keyboard is discoverable for 15 minutes.

4. Complete Bluetooth pairing on your Apple device:

Mac OS® X:

- a. Go to System Preferences > Bluetooth.
- b. Click the “Setup new device” (+) button, and follow the on-screen instructions.
- c. Choose “Logitech K811” from the device list.
- d. Click “Continue.”

Apple iOS® (iPad® or iPhone®):

- a. In Settings, choose General > Bluetooth, and then turn on Bluetooth.
- b. Choose “Logitech K811” from the Devices menu.

Note: If your Apple device requests a PIN, enter the code using the keyboard and not the virtual keyboard on your Apple device.

The keyboard and your Apple device are now paired. The light above the Bluetooth key you have selected turns blue for 30 seconds.

5. Go to www.logitech.com/support/k811 to download and install software for your Mac to fully activate the function keys and to specify backlight settings.

Pair or reassign a Bluetooth key to another Apple device

Pair up to three compatible Apple devices with the keyboard.

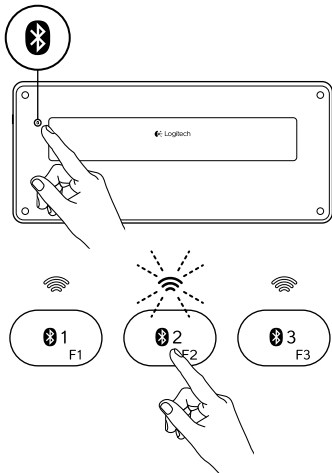

1. Make sure the keyboard is on.
2. Press the Bluetooth connect button.
The lights above the Bluetooth keys rapidly blink blue.
3. Press a Bluetooth key to assign your Apple device to that key.
For example, if you already paired an Apple device to Bluetooth key 1, press the Bluetooth key 2.
 - The light above the selected key continues to blink blue.
 - The keyboard is discoverable for 3 minutes.
4. Go to “Pair your first Apple device” and follow step 4 to complete Bluetooth pairing.

Note: After you press the Bluetooth connect button, the lights above the Bluetooth keys rapidly blink blue. All three Bluetooth keys can be assigned or reassigned, and the keyboard is discoverable for 3 minutes.

Switching among paired Apple devices

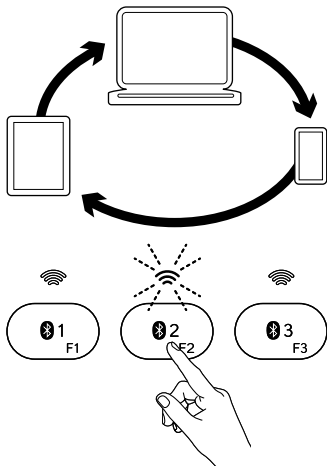

1. To select an Apple device to use, press the Bluetooth key (1, 2, or 3) associated with it.
2. The light above the selected Bluetooth key slowly blinks blue to show it is connecting. Then it turns solid blue for 5 seconds to confirm that the Bluetooth connection has been made. For example, if an iPad is paired with the Bluetooth 2 key, press that key to use the iPad with the keyboard.
Note: Only one Apple device can be active at a time.

Charge the batteries

A three-hour charge provides up to 10 days of use when you type about two hours a day with backlight on, or about one year without backlight. You can use the keyboard while it charges.

To check battery power and to charge the keyboard, do the following:

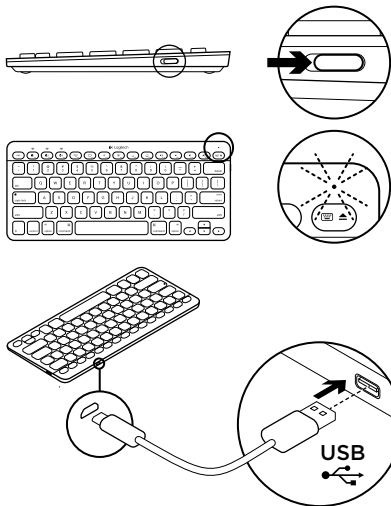

1. Turn on the keyboard.

- Battery Status light flashes green: the battery has an adequate charge.
- Battery Status light flashes red: recharge the battery. Go to step 2.

2. Connect the keyboard to a computer using the Micro-USB charging cable. Charge for 1 to 3 hours, or until the Battery Status light turns solid green.

Note: If the battery power is critically low, the keyboard backlight is disabled and the battery status light will blink red.

Visit Product Central

There's more information and support online for your product. Take a moment to visit Product Central to learn more about your new keyboard.

Browse online articles for setup help, usage tips, or information about additional features. If your keyboard has optional software, learn about its benefits and how it can help you customize your product.

Connect with other users in our Community Forums to get advice, ask questions, and share solutions.

At Product Central, you'll find a wide selection of content

- Tutorials
- Troubleshooting
- Support community
- Software downloads
- Online documentation
- Warranty information
- Spare parts (when available)

Go to **www.logitech.com/support/k811**

Use your product

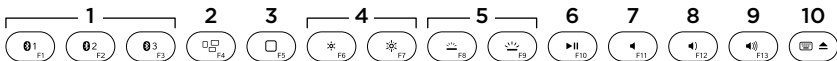

Function and media keys

- 1. Bluetooth keys 1, 2 and 3** Pair up to three compatible Apple devices (Mac®, iPad, or iPhone)
- 2. Mission control** Only works with Mac OS X v10.7 (Lion).
- 3. Multifunction key**
 - Home** Only works with iPad and iPhone
 - Launchpad** Only works with a Mac and requires the Logitech® Software for Mac. See “Software for your Mac”.
- 4. Decrease (F6) and Increase (F7) screen brightness** Only works with Mac computers and Apple displays.
- 5. Decrease (F8) and Increase (F9) keyboard backlight intensity**
- 6. Play/Pause**
- 7. Mute**
- 8. Volume down**
- 9. Volume up**
- 10. Multifunction key**
 - Virtual keyboard** Only works with iPad and iPhone.
 - Eject** Only works with Mac.

Software for your Mac

Download and install the Logitech Software for your Mac to:

- Fully activate the function keys
- Use the Launch pad
- Adjust settings for the keyboard backlight

Go to www.logitech.com/support/k811

Keyboard backlight

Keyboard sensors detect your hands, turning the backlight on and off. The backlight adjusts automatically to the level of your room light. Bright light and low battery power cause the backlight to turn off, which helps conserve battery power. In bright light, the F8 and F9 keys are disabled.

Automatic backlight control turns off when you use the F8 or F9 keys to adjust backlight intensity. You can restore automatic backlight control by turning the keyboard off then on. If the keyboard is idle for two hours or more, automatic backlight control is restored automatically.

Troubleshooting

Keyboard not working

- Slide the On/Off switch to Off then to On.
- If the Battery Status light flashes red, recharge the batteries. For more information, see “Charge the batteries.”
- Restart your Apple device.
- Go to Bluetooth settings on your Apple device to check if “Logitech K811” is present. If it is, remove it. Then follow steps 2–4 in “Pair your first Apple device” to redo Bluetooth pairing.

Mission Control (F4 key) is not working

- Downloading and installing available Logitech software will solve the issue.

What do you think?

Please take a minute to tell us.
Thank you for purchasing our product.

www.logitech.com/ithink

Battery disposal at product end of life

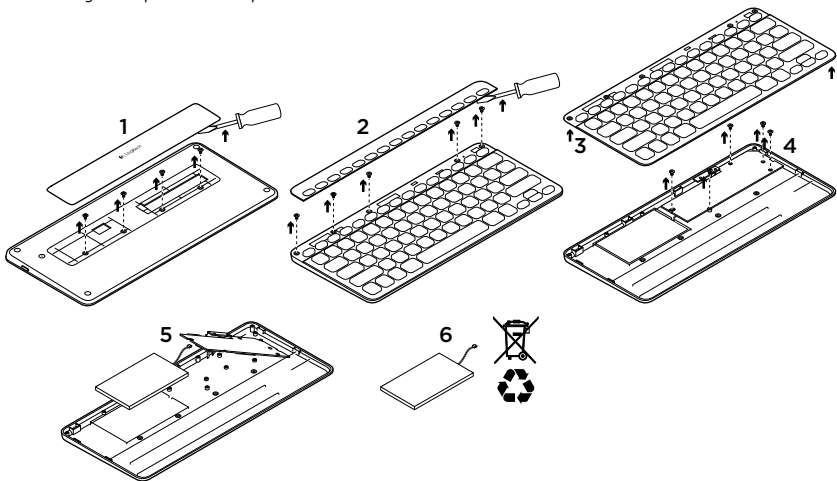

1. On keyboard bottom, pry off cover and remove 4 screws.
2. On keyboard top, pry off cover surrounding F-keys and remove 5 screws.
3. Separate top and bottom cases.
4. Remove 5 screws securing circuit board.
5. On bottom of circuit board, remove battery cable. Remove battery from bottom case.
6. Dispose of battery and product according to local laws.

Produkt auf einen Blick

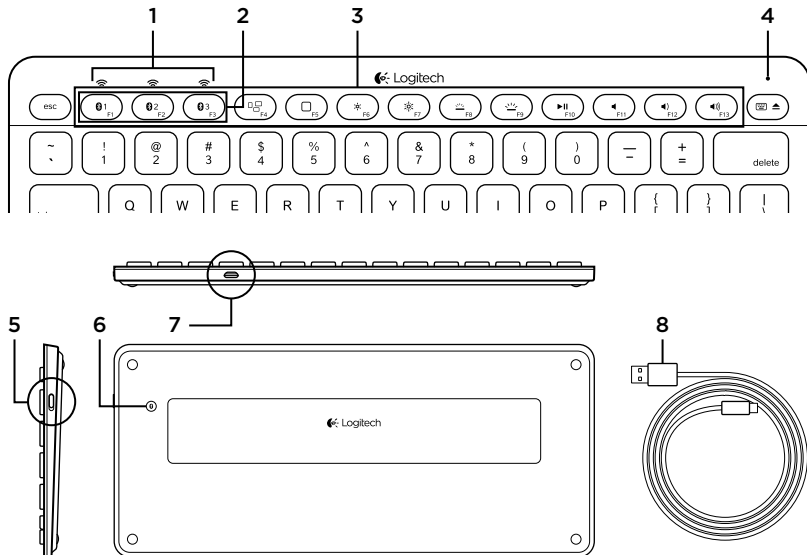

- | | |
|------------------------------|--------------------------------------|
| 1. Bluetooth®-Anzeige | 5. Ein-/Ausschalter |
| 2. Bluetooth-Tasten | 6. Bluetooth-Verbindungstaste |
| 3. Funktionstasten | 7. Mikro-USB-Anschluss |
| 4. Akkustandsanzeige | 8. Mikro-USB-Ladekabel |

Einrichtung des Produkts

Pairen des ersten Apple®-Geräts

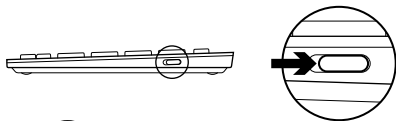

1. Schalten Sie die Tastatur ein.

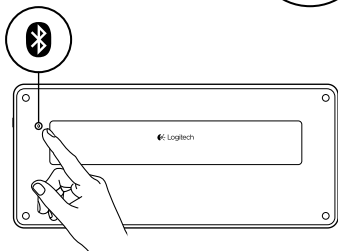

2. Drücken Sie die Bluetooth-Verbindungstaste. Die Lämpchen über den Bluetooth-Tasten blinken schnell in Blau.

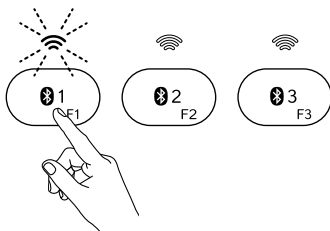

3. Drücken Sie eine Bluetooth-Taste, um dieser das erste Apple-Gerät zuzuweisen:

- Das Lämpchen über der ausgewählten Taste blinkt weiterhin blau.
- Die Tastatur ist für 15 Minuten erkennbar.

4. Schließen Sie den Pairing-Vorgang auf Ihrem Apple-Gerät ab:

Mac OS® X:

- a. Wählen Sie „Systemeinstellungen > Bluetooth“.
- b. Klicken Sie auf „Neues Gerät einrichten“ (+) und befolgen Sie die Anweisungen.
- c. Wählen Sie „Logitech K811“ aus der Geräteliste.
- d. Klicken Sie auf „Fortfahren“.

Apple iOS® (iPad® oder iPhone®):

- a. Wählen Sie „Einstellungen > Allgemein > Bluetooth“ und schalten Sie Bluetooth ein.
- b. Wählen Sie „Logitech K811“ aus dem Gerätemenü.

Hinweis: Wenn Sie nach einer PIN gefragt werden, tippen Sie den Code mithilfe der Tastatur und nicht über die virtuelle Tastatur Ihres Apple-Geräts ein.

Die Tastatur und Ihr Apple-Gerät sind jetzt gepairt. Das Lämpchen über der ausgewählten Bluetooth-Taste leuchtet 30 Sekunden blau.

5. Um alle Funktionen der Funktionstasten vollständig aktivieren und Einstellungen für die Hintergrundbeleuchtung vornehmen zu können, laden Sie für Ihren Mac die Software unter www.logitech.com/support/k811 herunter und installieren Sie diese.

Pairing oder Neuzuweisungen einer Bluetooth-Taste mit bzw. zu einem weiteren Apple-Gerät

Pairen Sie bis zu drei kompatible Apple-Geräte mit der Tastatur.

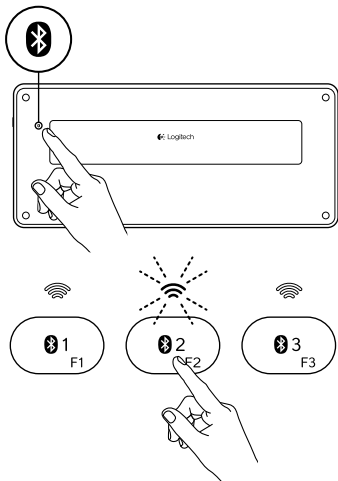

1. Vergewissern Sie sich, dass die Tastatur eingeschaltet ist.
2. Drücken Sie die Bluetooth-Verbindungstaste. Die Lämpchen über den Bluetooth-Tasten blinken schnell in Blau.
3. Drücken Sie eine Bluetooth-Taste, um dieser das Apple-Gerät zuzuweisen. Wurde beispielsweise bereits ein Apple-Gerät mit der Bluetooth-Taste 1 gepairt, drücken Sie die Bluetooth-Taste 2.
 - Das Lämpchen über der ausgewählten Taste blinkt weiterhin blau.
 - Die Tastatur ist drei Minuten lang erkennbar.
4. Lesen Sie den Abschnitt „Pairen des ersten Apple-Geräts“ und folgen Sie Schritt 4, um das Bluetooth-Pairing abzuschließen.

Hinweis: Nachdem Sie die Bluetooth-Verbindungstaste gedrückt haben, blinken die Lämpchen über den Bluetooth-Tasten schnell in Blau. Alle drei Bluetooth-Tasten können jederzeit neu zugewiesen werden. Dabei ist die Tastatur drei Minuten lang erkennbar.

Wechseln zwischen gepairten Apple-Geräten

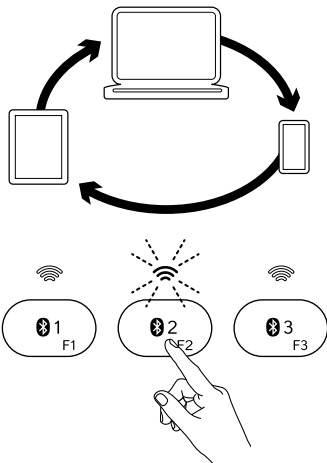

1. Um ein Apple-Gerät verwenden zu können, drücken Sie die zugewiesene Bluetooth-Taste (1, 2 oder 3).
2. Das Lämpchen über der ausgewählten Bluetooth-Taste blinkt langsam blau, um anzuzeigen, dass eine Verbindung hergestellt wird. Sobald die Bluetooth-Verbindung hergestellt wurde, leuchtet es fünf Sekunden blau. Wenn beispielsweise ein iPad über die Bluetooth-Taste 2 gepairt wurde, drücken Sie diese Taste, um das iPad mit der Tastatur zu verwenden.
Hinweis: Sie können jeweils nur ein Apple-Gerät verwenden.

Aufladen des Akkus

Nach einer Ladezeit von drei Stunden können Sie die Tastatur bei eingeschalteter Hintergrundbeleuchtung und einer durchschnittlichen Tippzeit von zwei Stunden pro Tag bis zu zehn Tage nutzen; ohne Hintergrundbeleuchtung ungefähr ein Jahr. Während die Tastatur aufgeladen wird, ist sie voll einsatzbereit.

So prüfen Sie den Ladezustand des Akkus und laden diesen auf:

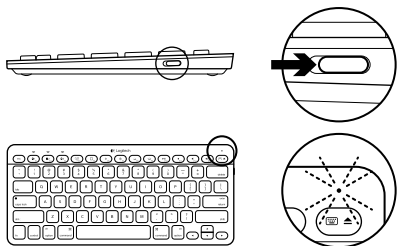

1. Schalten Sie die Tastatur ein.

- Akkustandsanzeige blinkt grün:
Die Akkus sind ausreichend geladen.
- Akkustandsanzeige blinkt rot:
Die Akkus müssen wieder geladen werden. Befolgen Sie Schritt 2.

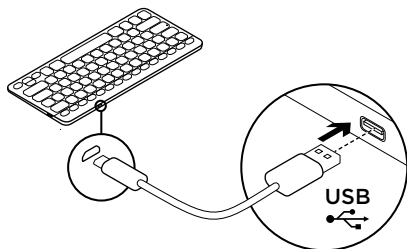

- ### 2. Schließen Sie die Tastatur über das Mikro-USB-Ladekabel an einen Computer an. Laden Sie die Tastatur ein bis drei Stunden auf oder so lange, bis die Akkustandsanzeige dauerhaft grün leuchtet.

Hinweis: Bei einem sehr niedrigen Akkustand wird die Hintergrundbeleuchtung deaktiviert und die Akkustandsanzeige blinkt rot.

Produktzentrale

Hier erhalten Sie weitere Informationen und den Online-Kundendienst für Ihr Produkt.

Nehmen Sie sich einen Augenblick Zeit und besuchen Sie die Produktzentrale, um mehr über Ihre neue Tastatur herauszufinden.

Durchsuchen Sie Online-Artikel zur Unterstützung beim Einrichten, für Tipps zur Nutzung und für Informationen zu weiteren Funktionen. Wenn für die Tastatur optionale Software verfügbar ist, können Sie hier herausfinden, wie Sie die Tastatur an Ihre Bedürfnisse anpassen und alle ihre Funktionen optimal nutzen können.

In unseren Community-Foren können Sie mit anderen Benutzern Kontakt aufnehmen und sich Tipps holen, Fragen stellen und Ihre Problemlösungen mit anderen teilen.

In der Produktzentrale finden Sie ein umfangreiches Informationsangebot:

- Tutorials
- Fehlerbehebung
- Support-Community
- Software-Downloads
- Online-Bedienungsanleitungen
- Garantieinformationen
- Ersatzteile (falls verfügbar)

Rufen Sie die Seite **www.logitech.com/support/k811** auf.

Zur Verwendung des Produkts

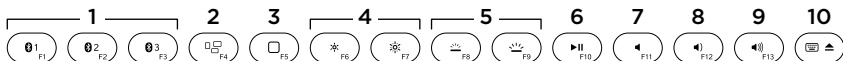

Funktionen und Multimedia-Tasten

- 1. Bluetooth-Tasten 1, 2 und 3** Pairen Sie bis zu drei kompatible Apple®-Geräte (Mac®, iPad® oder iPhone®) mit dem Solar Keyboard.

- 2. Mission Control** Funktioniert nur unter Mac OS X 10.7 (Lion).

- 3. Multifunktions-Taste**

Home Funktioniert nur mit iPad und iPhone.

Launchpad Funktioniert nur mit einem Mac und erfordert die Logitech® Software für Mac. Lesen Sie den Abschnitt „Software für Ihren Mac“.

- 4. Erhöhen (F6) und Reduzieren (F7) der Bildschirmhelligkeit** Funktioniert nur mit Mac-Computern und Apple-Displays.

- 5. Erhöhen (F8) und Reduzieren (F9) der Hintergrundbeleuchtung der Tastatur.**

- 6. Wiedergabe/Pause**

- 7. Stumm**

- 8. Leiser**

- 9. Lauter**

- 10. Multifunktions-Taste**

Virtuelle Tastatur Funktioniert nur mit iPad und iPhone.

Auswerfen Funktioniert nur mit Mac.

Software für Ihren Mac

Mit der heruntergeladenen Logitech Software für Mac können Sie:

- alle Funktionen der Funktionstasten aktivieren
- Launchpad verwenden
- Einstellungen für die Hintergrundbeleuchtung vornehmen

Rufen Sie die Seite www.logitech.com/support/k811 auf.

Hintergrundbeleuchtung der Tastatur

Sensoren erkennen Ihre Hände und schalten die Hintergrundbeleuchtung an und aus. Die Hintergrundbeleuchtung passt sich automatisch den Lichtverhältnissen in Ihrem Zimmer an. Bei starker Beleuchtung und niedrigem Akkustand schaltet sich die Hintergrundbeleuchtung aus, um den Akku zu schonen. Bei starker Beleuchtung sind die F8- und F9-Tasten deaktiviert.

Bei Verwendung der F8- und F9-Tasten zur Anpassung der Intensität der Hintergrundbeleuchtung wird die automatische Hintergrundbeleuchtung ausgeschaltet. Sie können die automatische Hintergrundbeleuchtung wieder aktivieren, indem Sie die Tastatur aus- und wieder einschalten. Die automatische Hintergrundbeleuchtung wird wieder verwendet, wenn die Tastatur zwei Stunden oder länger nicht in Gebrauch war.

Fehlerbehebung

Tastatur funktioniert nicht

- Schieben Sie den Ein-/Ausschalter auf „Aus“ und anschließend auf „Ein“.
- Wenn die Akkustandsanzeige rot blinkt, laden Sie die Akkus auf. Weitere Informationen finden Sie unter „Aufladen des Akkus“.
- Starten Sie Ihr Apple-Gerät neu.
- Öffnen Sie auf dem Apple-Gerät die Bluetooth-Einstellungen, um zu überprüfen, ob „Logitech K811“ angezeigt wird. Ist dies der Fall, entfernen Sie die Tastatur. Führen Sie anschließend die Schritte 2 bis 4 unter „Pairen des ersten Apple-Geräts“ durch, um die Bluetooth-Verbindung erneut herzustellen.

Mission Control (F4-Taste) funktioniert nicht

- Dieses Problem lässt sich durch Herunterladen und Installieren der Logitech Software beheben.

Ihre Meinung ist gefragt.

Bitte nehmen Sie sich etwas Zeit, um einige Fragen zu beantworten.
Vielen Dank, dass Sie sich für unser Produkt entschieden haben.

www.logitech.com/ithink

Akkuentorgung

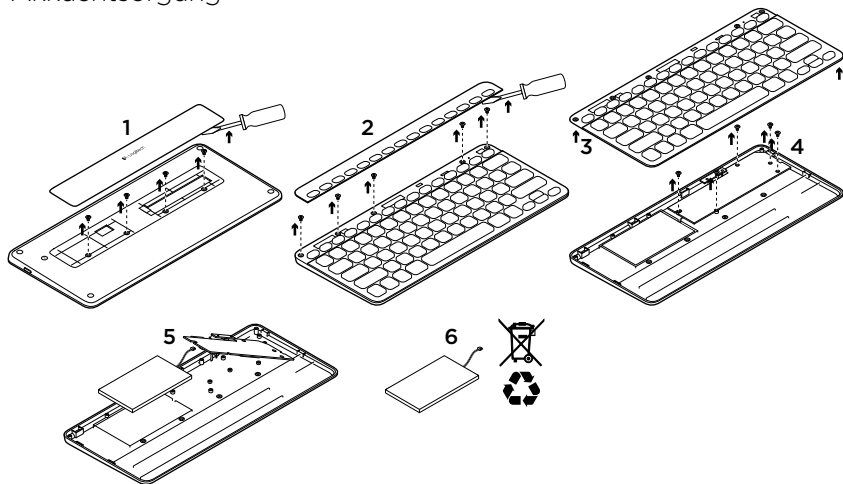

1. Entfernen Sie die Abdeckung auf der Unterseite der Tastatur und lösen Sie die vier Schrauben.
2. Entfernen Sie auf der Tastaturoberseite die Abdeckung um den F-Tasten und lösen Sie die fünf Schrauben.
3. Trennen Sie Unter- und Oberteil der Tastatur voneinander.
4. Lösen Sie die fünf Schrauben, mit denen die Platine befestigt ist.
5. Entfernen Sie das Akkukabel, das sich an der Unterseite der Platine befindet. Entnehmen Sie den Akku aus dem Unterteil.
6. Entsorgen Sie den Akku entsprechend den in Ihrer Region gültigen Bestimmungen.

Présentation du produit

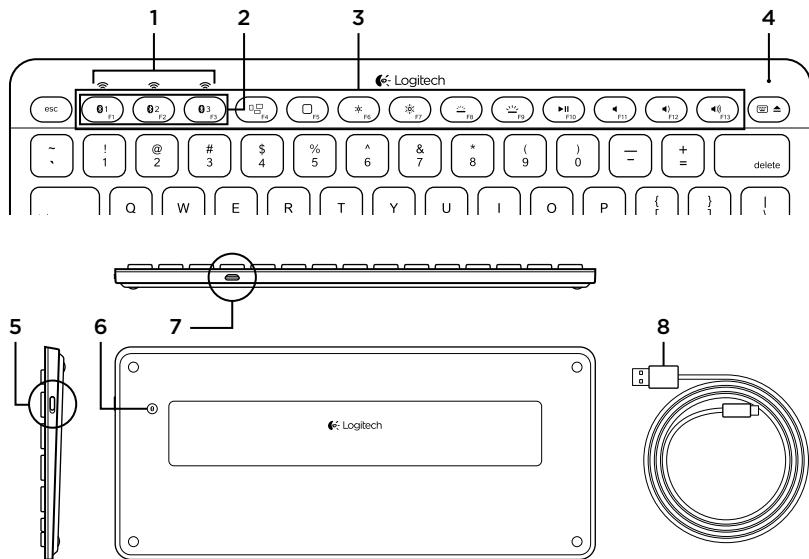

- | | |
|------------------------------------|----------------------------------|
| 1. Témoins d'état de Bluetooth® | 5. Commutateur Marche/Arrêt |
| 2. Touches Bluetooth | 6. Bouton de connexion Bluetooth |
| 3. Touches de fonction | 7. Port micro-USB |
| 4. Témoin de charge de la batterie | 8. Câble de charge micro-USB |

Installation du produit

Coupler un premier dispositif Apple®

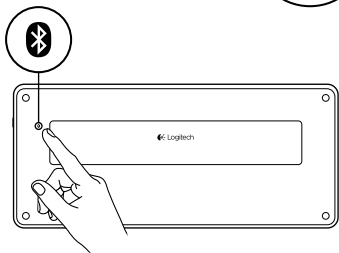
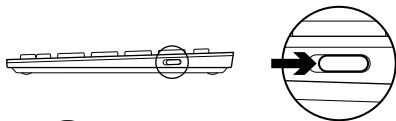

1. Mettez le clavier sous tension.

2. Appuyez sur le bouton de connexion Bluetooth. Les témoins situés au-dessus des touches Bluetooth clignotent rapidement en bleu.

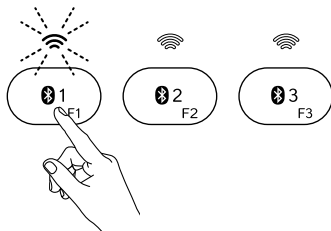

3. Appuyez sur une touche Bluetooth pour l'assigner à votre premier dispositif Apple:

- Le témoin de la touche sélectionnée continue de clignoter en bleu.
- Le clavier passe en mode de détection pendant 15 minutes.

4. Terminez le couplage Bluetooth sur votre dispositif Apple:

Mac OS® X:

- a. Accédez à Préférences système > Bluetooth.
- b. Cliquez sur le bouton Configurer un nouveau dispositif (+) et suivez les instructions qui s'affichent à l'écran.
- c. Sélectionnez Logitech K811 dans la liste des dispositifs.
- d. Cliquez sur Continuer.

Le clavier et votre dispositif Apple sont maintenant couplés. Le témoin de la touche Bluetooth sélectionnée reste bleu pendant 30 secondes.

5. Accédez au site www.logitech.com/support/k811 pour télécharger et installer le logiciel pour votre Mac afin d'activer toutes les touches de fonction et de spécifier les paramètres de rétroéclairage.

Apple iOS® (iPad® ou iPhone®):

- a. Dans Paramètres, sélectionnez Général > Bluetooth, puis activez le mode Bluetooth.
- b. Sélectionnez Logitech K811 dans le menu Dispositifs.

Remarque: si votre dispositif Apple vous demande un code PIN, saisissez ce code à l'aide du clavier physique (et non du clavier virtuel de votre dispositif Apple).

Coupler ou réassigner une touche Bluetooth à un autre dispositif Apple

Vous pouvez coupler jusqu'à trois dispositifs Apple compatibles avec le clavier.

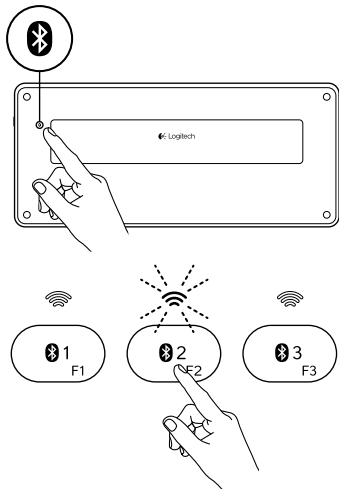

1. Vérifiez que le clavier est sous tension.
2. Appuyez sur le bouton de connexion Bluetooth. Les témoins situés au-dessus des touches Bluetooth clignotent rapidement en bleu.
3. Appuyez sur une touche Bluetooth pour l'assigner à votre dispositif Apple. Par exemple, si vous avez déjà couplé un dispositif Apple à la touche Bluetooth 1, appuyez sur la touche Bluetooth 2.
 - Le témoin de la touche sélectionnée continue de clignoter en bleu.
 - Le clavier passe en mode de détection pendant trois minutes.
4. Reportez-vous à la section Coupler un premier dispositif Apple et suivez l'étape 4 pour procéder au couplage Bluetooth.

Remarque: une fois que vous avez appuyé sur le bouton de connexion Bluetooth, les témoins des touches Bluetooth clignotent rapidement en bleu. Vous pouvez assigner ou réassigner les trois touches Bluetooth, et le clavier passe en mode de détection pendant trois minutes.

Basculer d'un dispositif Apple couplé à l'autre

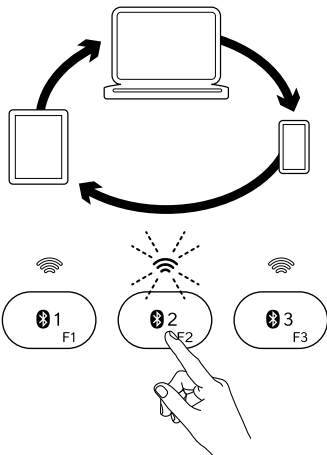

1. Pour sélectionner le dispositif Apple à utiliser, appuyez sur la touche Bluetooth (1, 2 ou 3) qui lui est associée.
2. Le témoin de la touche Bluetooth sélectionnée se met à clignoter lentement en bleu pendant la connexion. Une fois la connexion établie, le témoin reste allumé en bleu pendant cinq secondes. Par exemple, si un iPad est couplé à la touche Bluetooth 2, appuyez sur cette touche pour utiliser le clavier avec l'iPad.
Remarque: vous pouvez activer un seul dispositif Apple à la fois.

Chargement de la batterie

Une charge de trois heures vous assure jusqu'à 10 jours d'autonomie pour une utilisation moyenne de deux heures par jour avec rétroéclairage activé, ou une autonomie d'environ un an sans rétroéclairage. Vous pouvez utiliser le clavier pendant qu'il est en charge.

Pour vérifier le niveau de charge de la batterie et charger le clavier, procédez comme suit:

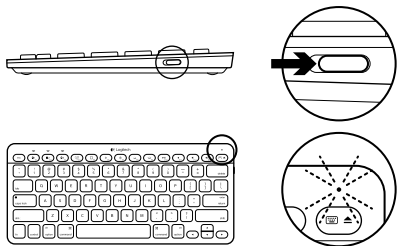

1. Mettez le clavier sous tension.

- Si le témoin de charge clignote en vert, cela indique que la batterie est suffisamment chargée.
- Si le témoin de charge clignote en rouge, vous devez recharger la batterie. Passez à l'étape 2.

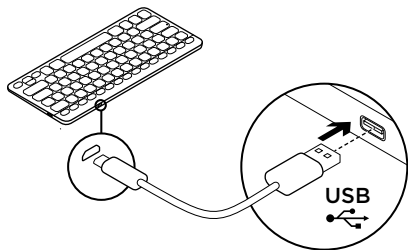

2. Connectez le clavier à un ordinateur en utilisant le câble de charge micro-USB fourni. Rechargez le clavier pendant 1 à 3 heures ou jusqu'à ce que le témoin d'état passe au vert en continu.

Remarque: si le niveau de charge de la batterie est très faible, le rétroéclairage du clavier est désactivé et le témoin de charge clignote en rouge.

Visite des pages Produits

Des informations et une assistance supplémentaires sont disponibles en ligne pour votre produit. Prenez le temps de visiter les pages Produits pour en savoir plus sur votre nouveau clavier.

Parcourez les articles en ligne pour obtenir de l'aide en matière de configuration, des conseils d'utilisation ou des informations sur d'autres fonctions. Si le clavier dispose d'un logiciel en option, prenez le temps de découvrir les avantages et possibilités que celui-ci vous offre pour personnaliser votre produit.

Connectez-vous avec d'autres utilisateurs sur nos forums communautaires pour demander des conseils, poser des questions et partager des solutions.

Dans les pages Produits, vous trouverez un large éventail de contenu:

- Didacticiels
- Dépannage
- Communauté d'entraide
- Logiciels à télécharger
- Documentation en ligne
- Informations sur la garantie
- Pièces de rechange (si disponibles)

Accédez au site **www.logitech.com/support/k811**.

Utilisation du produit

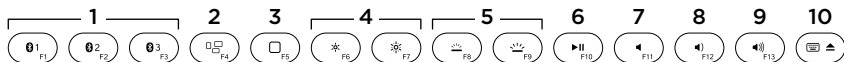

Touches de fonction et multimédia

1. Touches Bluetooth 1, 2 et 3

Couplez jusqu'à trois dispositifs Apple compatibles (Mac®, iPad ou iPhone).

2. **Mission Control** Fonctionne uniquement avec Mac OS X version 10.7 (Lion).

3. Touche multifonction

Home Fonctionne uniquement avec iPad et iPhone.

Launchpad Fonctionne uniquement avec un Mac et nécessite le logiciel Logitech® pour Mac. Reportez-vous à la section Logiciel pour Mac.

4. Réduire (F6) et augmenter (F7)

la luminosité de l'écran Fonctionne uniquement avec les ordinateurs Mac et les écrans Apple.

5. Réduire (F8) et augmenter (F9)

l'intensité du rétroéclairage du clavier

6. Lecture/Pause

7. Muet

8. Volume -

9. Volume +

10. Touche multifonction

Clavier virtuel Fonctionne uniquement avec iPad et iPhone.

Ejection Fonctionne uniquement avec Mac.

Logiciel pour Mac

Téléchargez et installez le logiciel Logitech pour Mac pour:

- activer toutes les touches de fonction;
- utiliser le Launchpad;
- ajuster les paramètres de rétroéclairage du clavier.

Accédez au site www.logitech.com/support/k811

Rétroéclairage du clavier

Les capteurs du clavier détectent vos mains pour activer et désactiver le rétroéclairage. Le rétroéclairage s'ajuste automatiquement au niveau de luminosité de la pièce. Si la luminosité est élevée et que le niveau de charge est faible, le rétroéclairage se désactive automatiquement pour préserver la batterie. En cas de luminosité élevée, les touches F8 et F9 sont désactivées.

La commande de rétroéclairage automatique est désactivée lorsque vous utilisez les touches F8 ou F9 pour régler l'intensité du rétroéclairage. Vous pouvez restaurer la commande de rétroéclairage automatique en mettant le clavier hors tension puis sous tension. Si le clavier est inactif pendant au moins deux heures, la commande de rétroéclairage automatique est restaurée automatiquement.

Dépannage

Le clavier ne fonctionne pas

- Faites glisser le commutateur Marche/Arrêt en position Off, puis en position On.
- Si le témoin de charge clignote en rouge, vous devez recharger la batterie. Pour plus d'informations, reportez-vous à la section Chargement de la batterie.
- Redémarrez votre dispositif Apple.
- Accédez aux paramètres Bluetooth sur votre dispositif Apple et vérifiez si Logitech K811 est affiché. Si c'est le cas, supprimez-le puis suivez les étapes 2 à 4 de la section Coupler un premier dispositif Apple pour rétablir le couplage Bluetooth.

Mission Control (touche F4) ne fonctionne pas

- Pour résoudre le problème, téléchargez et installez le logiciel Logitech disponible.

Qu'en pensez-vous?

Veillez prendre quelques minutes pour nous faire part de vos commentaires.
Nous vous remercions d'avoir acheté notre produit.

www.logitech.com/ithink

Recyclage de la batterie à la fin du cycle de vie du produit

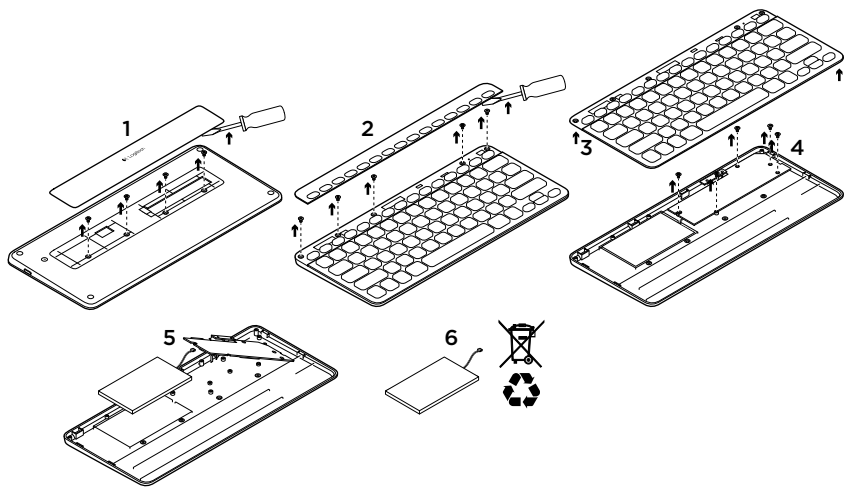

1. Sur le dessous du clavier, retirez le couvercle du compartiment des piles en dévissant les 4 vis.
2. Sur le dessus du clavier, retirez le couvercle entourant les touches de fonction en dévissant les 5 vis.
3. Séparez les parties inférieure et supérieure.
4. Retirez les 5 vis utilisées pour fixer le circuit imprimé.
5. Sur la partie inférieure du circuit imprimé, débranchez le câble de la batterie. Retirez la batterie du compartiment inférieur.
6. Mettez la batterie au rebut conformément aux directives locales.

Panoramica del prodotto

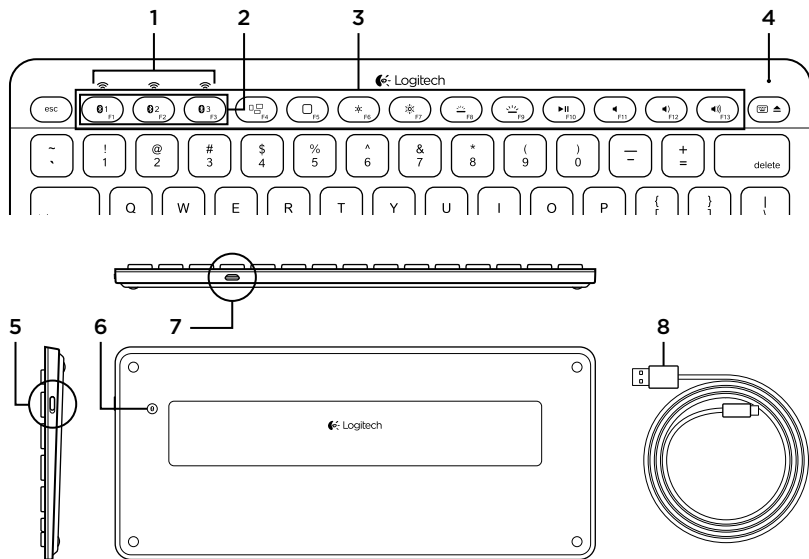

- | | |
|---------------------------------------|---|
| 1. Indicatori di stato Bluetooth® | 5. Interruttore di accensione/spengimento |
| 2. Tasti Bluetooth | 6. Pulsante di connessione Bluetooth |
| 3. Tasti funzione | 7. Porta micro USB |
| 4. Indicatore di stato della batteria | 8. Cavo di ricarica micro USB |

Installazione del prodotto

Pairing del primo dispositivo Apple®

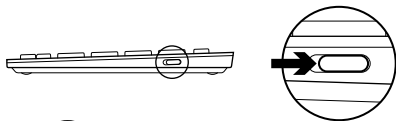

1. Accendere la tastiera.

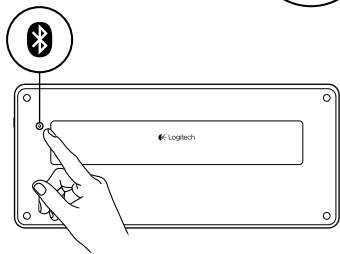

2. Premere il pulsante della connessione Bluetooth. Gli indicatori sopra ai tasti Bluetooth lampeggiano rapidamente di colore blu.

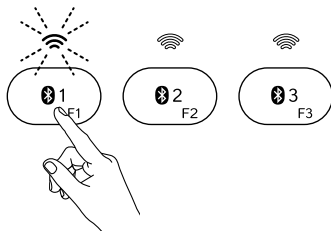

3. Premere un tasto Bluetooth per associarvi il primo dispositivo Apple:

- L'indicatore sopra il tasto selezionato continua a lampeggiare con luce blu.
- La tastiera rimane individuabile per 15 minuti.

4. Completare il pairing Bluetooth sul dispositivo Apple:**Mac OS® X:**

- a. Accedere a Preferenze di Sistema > Bluetooth.
- b. Fare clic sul pulsante "Imposta nuovo dispositivo" (+) e seguire le istruzioni visualizzate.
- c. Scegliere "Logitech K811" dall'elenco dei dispositivi.
- d. Fare clic su "Continua".

La tastiera e il dispositivo Apple sono ora associati. L'indicatore sopra il tasto Bluetooth selezionato si illumina di colore blu per 30 secondi.

5. Visitare il sito Web www.logitech.com/support/k811 per scaricare e installare il software che consente al Mac di attivare pienamente i tasti funzione e specificare le impostazioni di retroilluminazione.

Apple iOS® (iPad® o iPhone®):

- a. In Impostazioni, scegliere Generali > Bluetooth, quindi attivare la funzionalità Bluetooth.
- b. Scegliere "Logitech K811" dal menu dei dispositivi.

Nota: se il dispositivo Apple richiede un PIN, immettere il codice dalla tastiera e non con la tastiera virtuale del dispositivo Apple.

Pairing o riassegnazione di un tasto Bluetooth a un altro dispositivo Apple

È possibile eseguire il pairing di un massimo di tre dispositivi Apple compatibili con la tastiera.

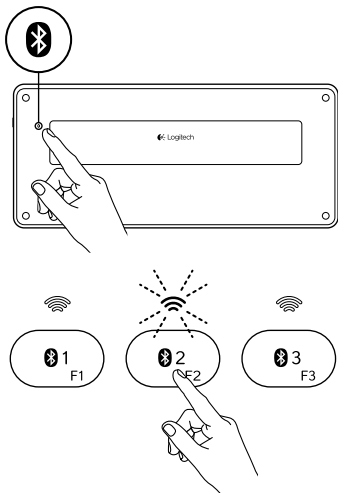

1. Verificare che la tastiera sia accesa.
2. Premere il pulsante della connessione Bluetooth. Gli indicatori sopra ai tasti Bluetooth lampeggiano rapidamente di colore blu.
3. Premere un pulsante Bluetooth per assegnare il dispositivo Apple a tale tasto. Ad esempio, se è già stato eseguito il pairing di un dispositivo Apple con il tasto Bluetooth 1, premere il tasto Bluetooth 2.
 - L'indicatore sopra il tasto selezionato continua a lampeggiare con luce blu.
 - La tastiera rimane individuabile per 3 minuti.
4. Passare alla sezione “Pairing del primo dispositivo Apple” e seguire il passaggio 4 per completare il pairing Bluetooth.

Nota: dopo avere premuto il pulsante di connessione Bluetooth, gli indicatori sopra i tasti Bluetooth lampeggiano rapidamente con luce blu. È possibile assegnare o riassegnare tutti e tre i tasti Bluetooth; la tastiera rimane individuabile per 3 minuti.

Passaggio tra i dispositivi Apple in pairing

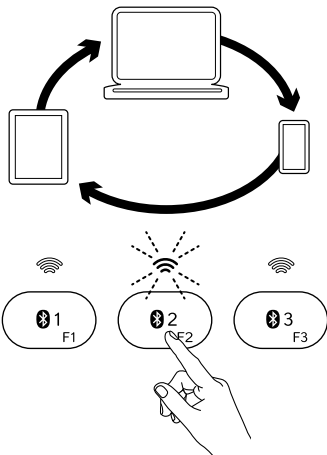

1. Per selezionare un dispositivo Apple da utilizzare, premere il tasto Bluetooth (1, 2 o 3) ad esso associato.
2. L'indicatore sopra il tasto selezionato lampeggia lentamente con luce blu per indicare che è in fase di connessione. Diventa quindi di colore blu fisso per 5 secondi per confermare che la connessione Bluetooth è stata stabilita. Ad esempio, se l'iPad è associato al tasto Bluetooth 2, premere quel tasto per utilizzare l'iPad con la tastiera.
Nota: può essere attivo un solo dispositivo Apple per volta.

Caricamento della batteria

Una carica di tre ore consente di utilizzare il dispositivo fino a dieci giorni, con una digitazione di circa due ore al giorno e retroilluminazione attivata, o per circa un anno senza retroilluminazione. È possibile utilizzare la tastiera durante la ricarica.

Per verificare il livello di carica della batteria e ricaricare la tastiera, seguire la procedura qui descritta:

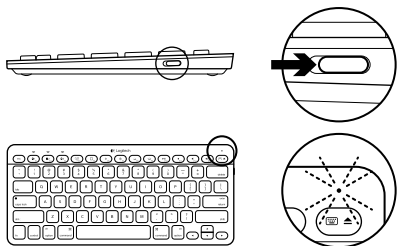

1. Accendere la tastiera.

- Se l'indicatore di stato della batteria lampeggia con luce verde, la batteria è sufficientemente carica.
- Se invece lampeggia con luce rossa, è necessario ricaricare la batteria. Andare al passaggio 2.

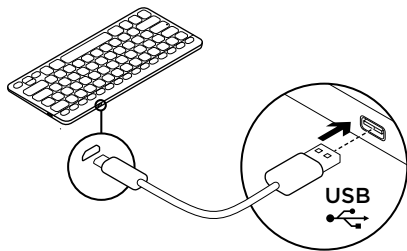

2. Collegare la tastiera a un computer mediante il cavo di ricarica micro USB. Ricaricare da una a tre ore, oppure finché l'indicatore di stato della batteria si illumina di luce verde fissa.

Nota: se la carica della batteria è molto bassa, la retroilluminazione della tastiera viene disattivata e l'indicatore di stato della batteria lampeggia con luce rossa.

Sezione Prodotti di punta

Online sono disponibili ulteriori informazioni e il supporto per il prodotto. Per ulteriori informazioni sulla tastiera, visitare la sezione Prodotti di punta.

Per la guida alla configurazione, consigli sull'utilizzo o informazioni su funzionalità aggiuntive, consultare gli articoli online. Se è stato scaricato il software opzionale, qui è possibile capire come sfruttare al meglio le potenzialità della tastiera e personalizzarla.

Per consigli, domande e soluzioni, è inoltre possibile mettersi in contatto con altri utenti tramite i forum della community Logitech.

Nella sezione Prodotti di punta è disponibile un'ampia selezione di contenuti

- Esercitazioni
- Risoluzione dei problemi
- Community di supporto
- Download del software
- Documentazione online
- Informazioni sulla garanzia
- Parti di ricambio (se disponibili)

Visitare il sito Web **www.logitech.com/support/k811**

Utilizzo del prodotto

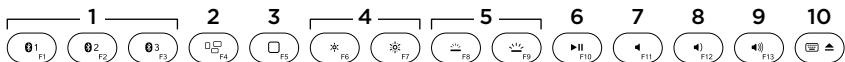

Tasti funzione e multimediali

- 1. Tasti Bluetooth 1, 2 e 3** È possibile eseguire il pairing di un massimo di tre dispositivi Apple compatibili (Mac®, iPad, or iPhone)

- 2. Mission Control** Funziona solo con Mac OS X v10.7 (Lion).

- 3. Tasto multifunzionale**

Tasto Home Funziona solo con iPad e iPhone

Launchpad Funziona solo con il Mac e richiede il software Logitech® per Mac. Vedere la sezione “Software per il Mac”.

- 4. Riduzione (F6) e aumento (F7) della luminosità dello schermo**

Funziona solo con computer Mac e display Apple.

- 5. Riduzione (F8) e aumento (F9) dell'intensità della retroilluminazione della tastiera**

- 6. Riproduzione/pausa**

- 7. Disattivazione del volume**

- 8. Riduzione del volume**

- 9. Aumento del volume**

- 10. Tasto multifunzionale**

Tastiera virtuale Funziona solo con iPad e iPhone.

Espulsione Funziona solo con Mac.

Software per Mac

Scaricare e installare il software Logitech per Mac per:

- Attivare tutte le funzionalità dei tasti funzione
- Utilizzare Launchpad
- Regolare le impostazioni per la retroilluminazione della tastiera

Visitare il sito Web www.logitech.com/support/k811

Retroilluminazione della tastiera

I sensori della tastiera rilevano la vicinanza delle mani e attivano o disattivano la retroilluminazione di conseguenza. La retroilluminazione viene regolata in modo automatico in base al livello di illuminazione della stanza. In presenza di luce intensa e con un basso livello di carica della batteria, la retroilluminazione viene disattivata per risparmiare energia. Con una luce intensa, i tasti F8 e F9 vengono disattivati.

Il controllo automatico della retroilluminazione viene disattivato se si utilizzano i tasti F8 e F9 per regolare l'intensità della retroilluminazione. Per ripristinare il controllo automatico della retroilluminazione, spegnere e riaccendere la tastiera. Se la tastiera rimane inattiva per più di due ore, il controllo automatico della retroilluminazione viene ripristinato automaticamente.

Risoluzione dei problemi

La tastiera non funziona

- Spostare l'interruttore di accensione/spengimento su Off, e quindi nuovamente su On.
- Se l'indicatore di stato della batteria lampeggia con luce rossa, ricaricare la batteria. Per ulteriori informazioni, vedere la sezione "Caricamento della batteria".
- Riavviare il dispositivo Apple.
- Accedere alle impostazioni Bluetooth del dispositivo Apple per verificare se è presente l'opzione "Logitech K811". In caso affermativo, rimuovere tale opzione. Effettuare quindi i passaggi da 2 a 4 della sezione "Pairing del primo dispositivo Apple" per eseguire nuovamente il pairing Bluetooth.

Mission Control (tasto F4) non funziona

- Per risolvere il problema, scaricare e installare il software Logitech disponibile.

Cosa ne pensi?

Dedicaci qualche minuto del tuo tempo e inviaci un commento.
Grazie per avere acquistato questo prodotto.

www.logitech.com/ithink

Smaltimento della batteria al termine del ciclo di vita del prodotto

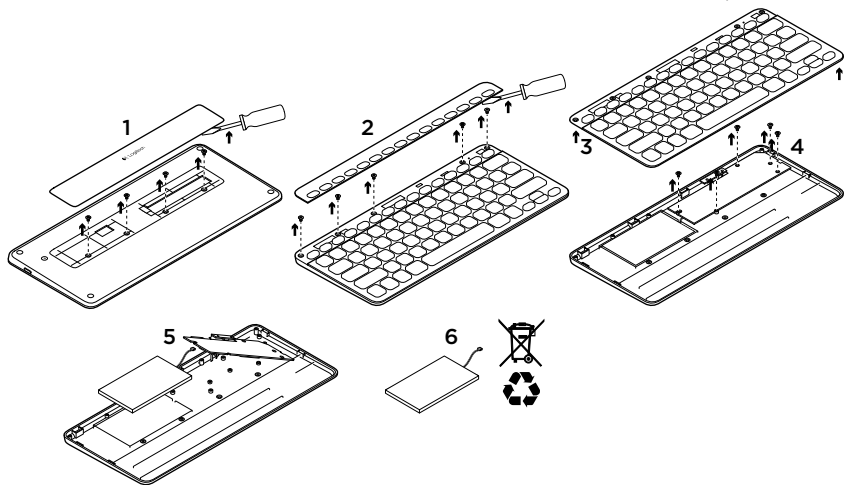

1. Sul lato inferiore della tastiera, staccare il coperchio e rimuovere le 4 viti presenti.
2. Sul lato superiore della tastiera, staccare la copertura dei tasti Funzione e rimuovere le 5 viti presenti.
3. Separare la parte superiore e la parte inferiore.
4. Rimuovere le 5 viti che fissano la scheda del circuito elettrico.
5. Staccare il cavo della batteria dalla scheda del circuito elettrico. Rimuovere la batteria dall'alloggiamento.
6. Smaltire la batteria e il prodotto secondo le normative locali vigenti in materia.

www.logitech.com/support/k811

België/Belgique Dutch: +32-(0)2 200 64 44;
French: +32-(0)2 200 64 40

Česká Republika +420 239 000 335

Danmark +45-38 32 31 20

Deutschland +49-(0)69-51 709 427

España +34-91-275 45 88

France +33-(0)1-57 32 32 71

Ireland +353-(0)1 524 50 80

Italia +39-02-91 48 30 31

Magyarország +36 (1) 777-4853

Nederland +31-(0)-20-200 84 33

Norge +47-(0)24 159 579

Österreich +43-(0)1 206 091 026

Polska 00800 441 17 19

Portugal +351-21-415 90 16

Россия +7(495) 641 34 60

Schweiz/Suisse D +41-(0)22 761 40 12

Svizzera F +41-(0)22 761 40 16

I +41-(0)22 761 40 20

E +41-(0)22 761 40 25

South Africa 0800 981 089

Suomi +358-(0)9 725 191 08

Sverige +46-(0)8-501 632 83

Türkiye 00800 44 882 5862

United Arab Emirates 8000 441-4294

United Kingdom +44-(0)203-024-81 59

European, English: +41-(0)22 761 40 25

Mid. East., & Fax: +41-(0)21 863 54 02

African Hq.

Morges,
Switzerland

Eastern Europe English: 41-(0)22 761 40 25

United States +1 646-454-3200

Argentina +0800 555 3284

Brasil +0800 891 4173

Canada +1-866-934-5644

Chile +1230 020 5484

Colombia 01-800-913-6668

Latin America +1 800-578-9619

Mexico 01.800.800.4500



www.logitech.com



© 2012 Logitech. All rights reserved. Logitech, the Logitech logo, and other Logitech marks are owned by Logitech and may be registered. Apple, iPad, iPhone, Mac, and the Mac logo are trademarks of Apple Inc., registered in the U.S. and other countries. Bluetooth is a registered trademark of Bluetooth SIG, Inc. All other trademarks are the property of their respective owners. Logitech assumes no responsibility for any errors that may appear in this manual. Information contained herein is subject to change without notice.

620-004153.002