

Logitech® G100s Gaming Combo

Guía de configuración
 Guia de instalação

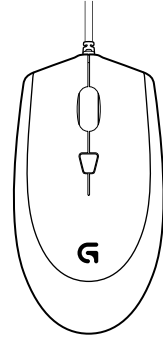

1

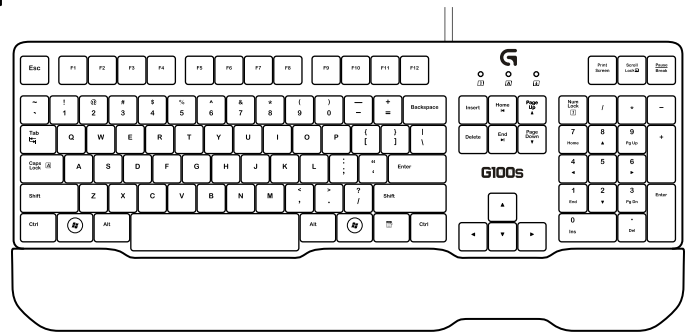
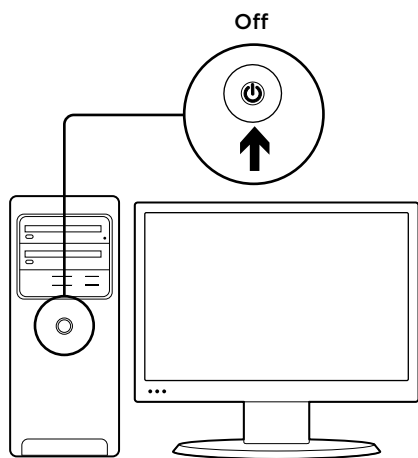

2

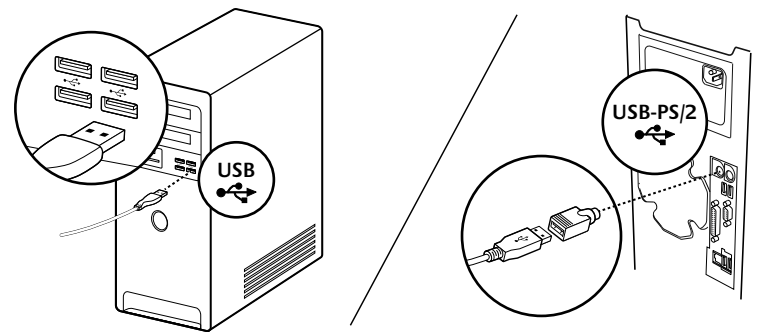

3

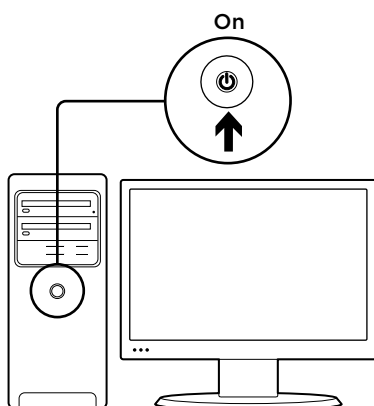

Español

El mouse está listo para el juego. Si quieres personalizar el mouse, consulta la sección siguiente.

Português

Seu mouse está pronto para entrar no jogo. Se desejar personalizá-lo, consulte a próxima seção.

4

www.logitech.com/downloads

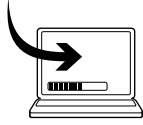

Español

Para personalizar el mouse, descarga el software gratuito Software Logitech para juegos desde www.logitech.com/downloads.

Português

Para personalizar o mouse, faça o download gratuito do Logitech Gaming Software em www.logitech.com/downloads.

Español

Ayuda con la instalación

- Comprueba la conexión de los cables USB del mouse y del teclado. Prueba los cables USB del mouse y del teclado en otro puerto USB de la computadora. Usa sólo un puerto USB con alimentación.
- Para el teclado, prueba otro adaptador de teclado USB-PS/2 y luego conecta el cable del teclado al puerto PS/2 de la computadora.
- Reinicia el equipo.
- A ser posible, prueba el mouse/teclado en otra computadora.
- Visita www.logitech.com/support para obtener más información.

Português

Ajuda para a instalação

- Verifique as conexões do cabo USB do mouse e do teclado. Experimente conectar os cabos USB do mouse e do teclado em outras portas USB no computador. Use somente uma porta USB ativada.
- Para o teclado, experimente usar o adaptador do teclado USB-PS/2, em seguida conecte o cabo do teclado a uma porta PS/2 no computador.
- Experimente reinicializar o computador.
- Se possível, teste o mouse/teclado em outro computador.
- Para obter mais informações, visite www.logitech.com/support.

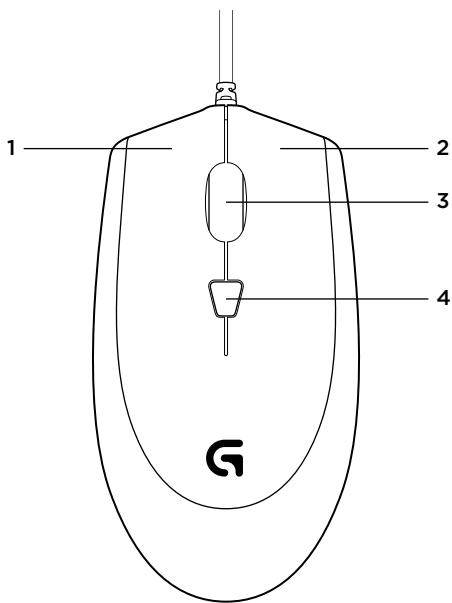

Español

Características del producto

1. Botón izquierdo
2. Botón derecho
3. Botón rueda/botón central¹
4. Botón DPI²

¹ La función del botón central puede variar según el sistema operativo.

² Presiona el botón DPI repetidamente para pasar de un valor de DPI a otro: 1000, 1750 o 2500. Usa un valor de DPI menor (p. ej., 1000 DPI) para movimientos más lentos, como apuntar, y un valor más alto (p. ej., 2500 DPI) para movimientos más rápidos.

Português

Recursos do produto

1. Botão esquerdo
2. Botão direito
3. Roda de rolagem/botão do meio¹
4. Botão DPI²

¹ A função do botão do meio pode variar de acordo com o sistema operacional.

² Pressionar repetidamente o botão DPI permite que você percorra três configurações de DPI: 1000, 1750 ou 2500. Use uma configuração de DPI menor (por exemplo, 1000 DPI) para movimentos mais lentos, como disparar, e uma configuração mais alta (por exemplo, 2500 DPI) para movimentos mais rápidos.

Español

¿Cuál es su opinión?

Nos gustaría conocerla, si puede dedicarnos un minuto. Le agradecemos la adquisición de nuestro producto.

www.logitech.com/ithink

Português

Qual a sua opinião?

Despenda um minuto para nos dar a sua opinião. Obrigado por adquirir o nosso produto.

www.logitech.com/ithink

www.logitech.com/support



Argentina	+00800-555-3284	Colombia	01-800-913-6668
Brasil	+0 800-891-4173	Latin America	+1 800-578-9619
Canada	+1 866-934-5644	Mexico	01.800.800.4500
Chile	1230 020 5484	United States	+1 646-454-3200