



型番 : M560

パッケージ内容

1. マウス本体 (単三形乾電池×1 装着済み)
2. Unifying(ユニファイング)レシーバー
3. 取扱説明書(本書)
4. 保証規定
5. 保証書 (パッケージ裏面に貼付)



unifying

2



4

3

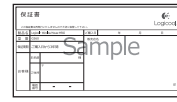

5

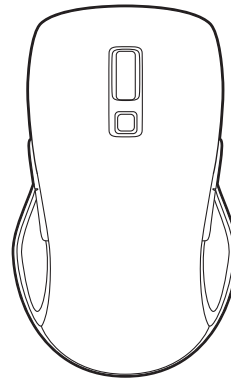

1

1

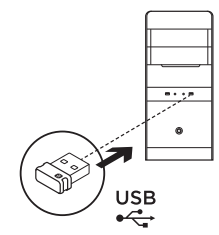
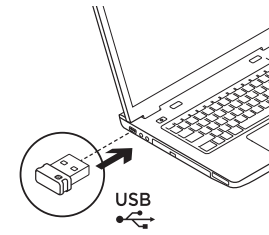

2

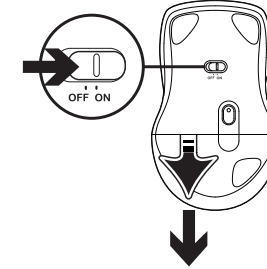

3

www.logicool.co.jp/downloads

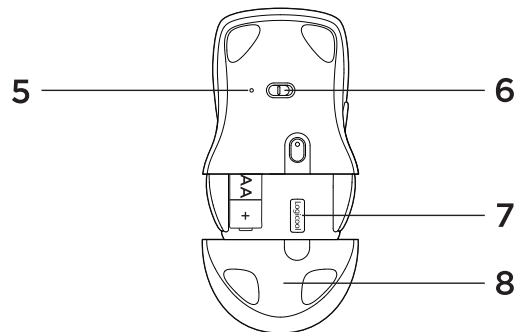
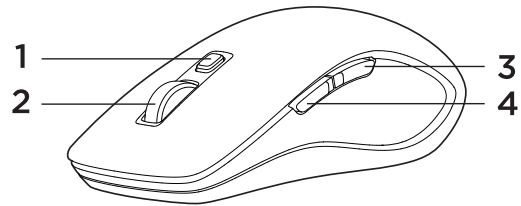
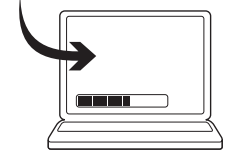

Windows 8

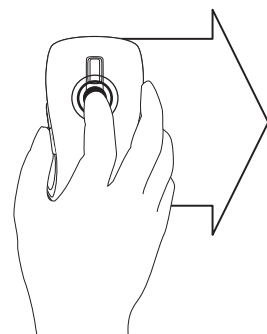
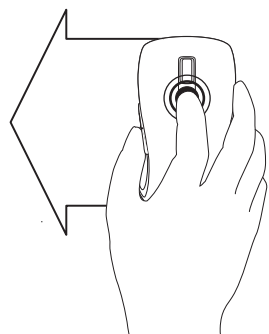
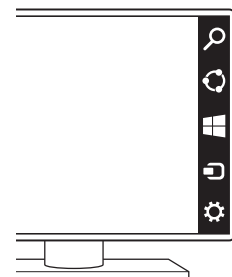
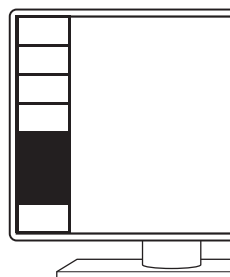

マウスの各部説明

Windows® 8の機能

1. Windows 8 エッジメニューボタン :
 - ・ ボタンを押したまま、マウスを左側に移動すると、Windows 8のアプリ バーが表示されます。ボタンを放すと選択されます。
 - ・ ボタンを押したまま、マウスを右側に移動すると、Windows 8 チャームが表示されます。ボタンを放すと選択されます。

2. スクロールホイール :
 - ・ ホイールを押下して、高速スクロールとクリック・トゥ・クリックスクロールを切り替えます。
 - ・ ホイールを左右にチルトすると、インターネット上で戻る/進むことができます。

3. Windowsデスクトップを表示

4. Windows 8のスタート画面を表示

Windows 8のさらなるマウス機能およびオプションについては、www.logicool.co.jp/downloadsから最新のソフトウェアをダウンロードしてください。

Windows 7の機能 (ソフトウェアが必要です)

1. アプリケーションスイッチャー
2. スクロールホイール :
 - ・ ホイールを押下して、高速スクロールとクリック・トゥ・クリックスクロールを切り替えます。
 - ・ ホイールを左右にチルトすると、水平にスクロールできます。

3. 「戻る」ボタン

4. 「進む」ボタン

4. Windows 8のスタート画面を表示

Windows 7の機能を有効にするには、www.logicool.co.jp/downloadsから最新のソフトウェアをダウンロードしてください。

5. ステータス インジケータ。電池残量が少なくなると赤色に、電池残量が十分にあるときは緑色に点灯します。

6. ON/OFFスイッチ

7. レシーバー収納スペース

8. 電池カバー



Logicool® Unifyingテクノロジーにより、1つのレシーバーに、互換性のあるロジクールのマウスやキーボードを最大6台まで接続できます。USBポートを犠牲にすることなく、複数のデバイスを使用可能です。詳細については、www.logicool.co.jp/unifyingをご覧ください。

ご意見をお聞かせ下さい

ロジクール製品についてのお客様へのアンケートにご協力ください。
製品の更なる向上のため活用させていただきます。

www.logicool.co.jp/ithink

トラブルシューティング

マウスが反応しない

- マウスの電源を切ってから、再びオンにしてください。
- ステータス インジケーターが赤に点灯する場合は、電池を交換してください。
- UnifyingレシーバーがUSBポートにきちんと接続されているか確認してください。
- UnifyingレシーバーがUSBハブに接続されている場合、正しく認識されない場合があります。レシーバーをパソコンのUSBポートに直接接続してください。
- マウスを使用している机等の表面によっては反応が悪くなる場合があります。マウスパッドを使用するか、別の素材の表面でお使いください。マウスとUnifyingレシーバーの間に金属製の物体がある場合は、移動してください。
- UnifyingレシーバーをパソコンのUSBポートに接続する際に、USB 3.0デバイスが接続されている側とは反対側に接続するか、シールド加工されたUSBエクステンダーケーブルを使用するなどして、他のUSB 3.0デバイスからできるだけ遠ざけるようにしてください。

製品サポート

ロジクールのホームページでは、ユーザー登録や製品の最新情報、製品のアップデートファイル、最新のトラブルシューティング等を提供していますので、ぜひご利用ください。
<http://www.logicool.co.jp>

カスタマーリレーションセンター

お買い上げの製品で何らかの不具合が発生したり、修理が必要な場合は、株式会社ロジクールのカスタマーリレーションセンターまで、電話やメールでご連絡ください。その際、前もって次のような情報を確認しておいていただけますと迅速に対応しやすくなりますので、ご理解とご協力のほどよろしく申し上げます。

- 製品の保証書
- パソコン本体のメーカー名とモデル名、他に使用している周辺機器など
- Windows、Macのバージョンや、使用しているソフトウェアのバージョン
- 障害内容

株式会社ロジクール カスタマーリレーションセンター

☎ Tel:050-3786-2085

※電話受付時間 月曜～金曜 AM9:00～PM7:00（祝祭日を除く）
※メールサポート <http://www.logicool.co.jp/contact>



www.logicool.co.jp