

# PTZ PRO 2 CC2900ep

取扱説明書



logitech®

## 製品について

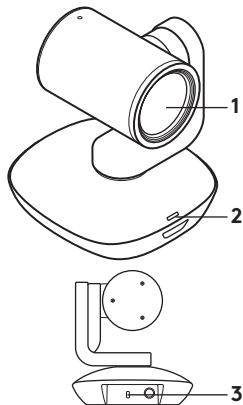

### カメラ

1. 10倍ズームレンズ
2. カメラLED
3. Kensington® セキュリティロック

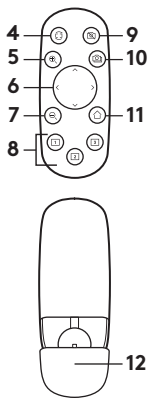

### リモコン

4. ミラー
5. ズームイン
6. パンおよびティルト
7. ズームアウト
8. カメラプリセット1、2、3

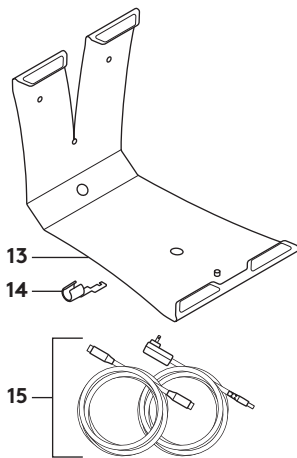

### アクセサリ

9. ビデオミュート
10. 遠端コントロール
11. ホーム
12. リモコン電池カバー
13. カメラマウント
14. ケーブルロック
15. ケーブル

## 製品の設定

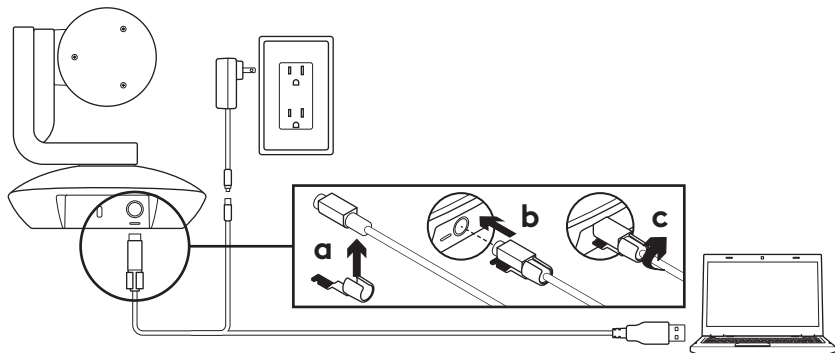

1. テーブル上に配置するか、またはカメラマウントを使用して壁にカメラを設置します。
2. カメラポートにケーブルを接続する前に、ケーブルロックを取り付けます。
3. 外部電源を接続します。
4. USBケーブルをパソコンに接続します。
5. カメラの接続中、カメラのLED が点滅します。完了すると、カメラのヘッドが回転します。
6. カメラを接続できない場合は、再試行してください。問題が解決しない場合、[www.logicool.co.jp/support/ptz2](http://www.logicool.co.jp/support/ptz2)を参照するか、またはテクニカルサポートまでお電話ください。
7. アプリケーションからテレビ電話を開始します。ストリーミング中はカメラのLEDが点灯します。

## 製品センターへのアクセス

製品センターでは、お使いの製品に関する詳細情報にアクセスすることができます。

「よくある質問」では、様々な情報や使用上のヒントなどをご覧いただけます。製品に関する質問の回答を検索したり、製品設定に関するサポートを受けたりすることも可能です。また、ダウンロード可能なソフトウェアを確認して、製品のアップグレードを行うこともできます。

お使いのロジクール製品のメリットをすべて享受するには、[www.logicool.co.jp/support/ptz2](http://www.logicool.co.jp/support/ptz2)にアクセスし、ロジクールのさまざまな役立つサポートサービスを活用してください。

- トラブルシューティング
- 診断
- ファームウェア アップグレード
- サポートコミュニティ
- ソフトウェアのダウンロード
- 同梱の取扱説明書
- 保証情報
- スペアパーツ (入手可能な場合)

## 製品の使用方法

### ビデオ

- **ビデオの開始:** テレビ電話/キャプチャセッションが開き、カメラを選択すると、ビデオが開始します。ビデオのストリーミング中はカメラのLEDが点灯します。
- **パンとティルト:** リモコンを使って、カメラのパンとティルトを行います。パン/ティルト動作の増分には短押し、継続的なパン/ティルトには長押しします。注意: ウェブカメラのヘッドを手で回転させないでください。本体が破損する場合があります。
- **ズーム:** ズームボタンを押して、カメラを最大10倍までズームします。
- **ホーム:** [ホーム]ボタンを押すと、デフォルトのホーム位置に戻ります。
- **カメラプリセット:** 最大3つのプリセット位置をセットアップすることができます。まず、パンとティルトコントロールを使ってカメラを配置してから、プリセットボタンの1つを3秒間押し続け、その位置を保存します。プリセットボタンを1回押すことで、自分で定義した位置にいつでも戻ることができます。

プリセット1を、自分で定義した「ホーム」位置として使用します。カメラをパソコンに再接続すると、プリセット1で設定した位置に戻ります。プリセット1に設定した位置がない場合、カメラはデフォルトのホーム位置に戻ります。

3つのプリセットはすべて、デフォルトでホームに設定されています。

- **遠端コントロール:** この機能によって、遠隔のロジクールConferenceCamのパン、ティルト、ズームをコントロールしたり、ロジクールウェブカメラを選択したりすることができます。一部のアプリケーションはこの機能をネイティブでサポートしていますが、その他のアプリケーションでは、[www.logicool.co.jp/support/ptz2](http://www.logicool.co.jp/support/ptz2)からダウンロードしたアプリケーションを使って有効にすることができます。詳細については、ダウンロードページにアクセスしてください。
- **カメラ設定アプリケーション:** このプログラムを使って、カメラのパン、ティルト、ズーム、フォーカス、および画質（輝度やコントラストなど）をパソコンからコントロールすることができます。このアプリケーションは、[www.logicool.co.jp/support/ptz2](http://www.logicool.co.jp/support/ptz2)からダウンロードすることができます。

## カメラの取り付け

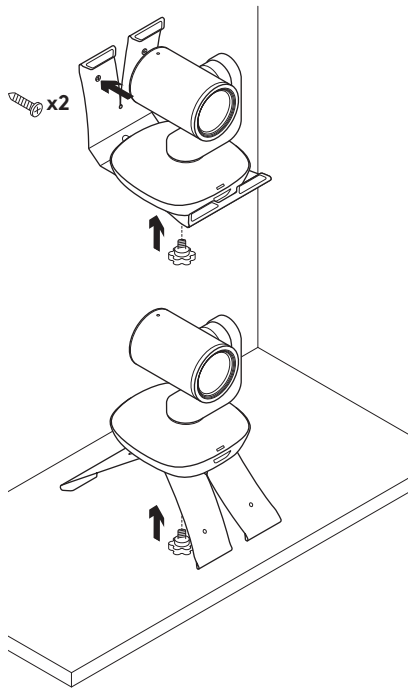

## リモコンの電池交換

PTZ Pro 2のリモコンはLi-ion CR2032電池で動作します。電池寿命は使用状況により異なります。

## トラブルシューティングのヒント

PTZ Pro 2の問題のトラブルシューティングを行う際のヒント、ソフトウェアツールおよび診断ツールの情報については、[www.logicool.co.jp/support/ptz2](http://www.logicool.co.jp/support/ptz2)にアクセスしてください。

## 製品サポート

ロジクールホームページでは、ユーザー登録や製品の最新情報、製品のアップデートファイル、最新のトラブルシューティング等を提供していますので、ぜひご利用ください。

<http://www.logicool.co.jp>

## カスタマーサポート

株式会社ロジクール カスタマーサポートページをご覧ください。

[www.logicool.co.jp/support/ptz2](http://www.logicool.co.jp/support/ptz2)

© 2017 Logitech, Logicool. All rights reserved. 株式会社ロジクール は、Logitech Groupの日本地域担当の日本法人です。記載されている会社名・製品名は、各社の商標または登録商標です。その他の商標はすべて、それぞれの所有者の財産です。

WEB-621-001011.002